

Mestský úrad Dunajská Streda	
Dátum:	14 -08- 2017
Podacie číslo	47092
Prílohy listy	Číslo spisu Vybavuje:

Buant, s.r.o., Nový rad 20/273, 93012 Ohrady
Zapísaná v Obchodnom registri Okresného súdu Trnava,

Mesto Dunajská Streda
Hlavná 50/16
929 01 Dunajská Streda
v Dunajskej Strede, dňa: 08.08.2017

Vec: Žiadosť o schválenie uzavretia Zmluvy o budúcej zmluve o zriadení vecných bremien a Zmluvy o zriadení vecných bremien

Mestský úrad Dunajská Streda vydal dňa 08.08.2017 Rozhodnutie o umiestnení stavby č. 117/DS/2732/2016/033-BGy/007 (ďalej len „Rozhodnutie o umiestnení stavby“) pre žiadateľa – spoločnosti Buant, s.r.o., IČO: 46 615 181 pre stavbu „Technická vybavenosť v lokalitách –Z90A, Z90B „ (ďalej len „Stavba“).

Spoločnosť Buant, s.r.o., Nový rad 20/273, 93012 Ohrady, IČO: 46 615 181 uzatvorila so spoločnosťou Západoslovenská distribučná, a.s., so sídlom Čulenova 6, 816 47 Bratislava, IČO: 36 361 518, zapísanou v Obchodnom registri Okresného súdu Bratislava I, oddiel Sa, vložka číslo 3879/B (ďalej len „Západoslovenská distribučná“) zmluvu o spolupráci č. 1713500027-ZsS (ďalej len „Zmluva o spolupráci“).

V podmienkach Stavebného povolenia sa požaduje pri riešení výstavby distribučných rozvodov dodržať ustanovenia Zmluvy o spolupráci. Podľa zmluvy o spolupráci je spoločnosť Buant, s.r.o., povinná zabezpečiť práva k pozemkom, na ktorých bude ZSE Distribúcia realizovať výstavbu distribučných rozvodov (ďalej len „Dotknutý pozemok“), a to uzavretím Zmluvy o budúcej zmluve o zriadení vecných bremien a Zmluvy o zriadení vecných bremien v prospech ZSE Distribúcia, pričom sa majú vecné bremená zriadiť v prospech ZSE Distribúcia bezodplatne.

Vlastníkom Dotknutého pozemku, parc. č.1885/2, 1885/386 druh pozemku zastavaná plocha, o výmere 72 m², vytvorenej geometrickým plánom č. 35021934-57/2017 zo dňa 09.03.2017, vyhotoviteľ a LULO- Ing. Rácz Lubomír, Sándora Petőfiho 4630/29, 929 01 Dunajská Streda, IČO: 35 021 934, je Mesto Dunajská Streda.

Vzhľadom vyššie uvedeného si Vás dovoľujeme požiadať o zaradenie schválenia uzavretia Zmluvy o budúcej zmluve o zriadení vecných bremien a zmluvy o zriadení vecných bremien medzi Mestom Dunajská Streda a spoločnosťou Západoslovenská distribučná do programu najbližšieho zasadnutia Mestského zastupiteľstva Mesta Dunajská Streda a o následné schválenie uzavretia vyššie uvedených zmlúv.

S pozdravom

Marian Bugár – konateľ spoločnosti

Prílohy:

- Vzor Zmluvy o budúcej zmluve o zriadení vecných bremien 1x
- Vzor Zmluvy o zriadení vecných bremien 1x
- Geometrický plán 2x
- Kópia katastrálnej mapy 1x
- LV 1x
- Znalecký posudok 2x

VÝKAZ VÝMER

Doterajší stav					Zmeny					Nový stav					
Číslo			Výmera		Druh pozemku	Diel	k parcele číslo	m ²	od parcely číslo	m ²	číslo parcely	Výmera		Druh pozemku kód	Vlastník, ind opráv.osoba adresa,(sídlo)
PK vložky	parcely		ha	m ²								ha	m ²		
LV	PK	KN													
Stav právny je totožný s registrom C KN Vyčíslenie rozsahu vecného bremena															
5441		1885/2	1861		zast.plocha	2			1885/2	36	1885/2		1861	zast.plocha 22	doterajši
6473		1886/386	218		zast.plocha	1			1886/386	36	1886/386		218	zast.plocha 22	doterajši
Spolu :				2079						72			2079		

Poznámka: Zriaďuje sa vecné bremeno na priznanie práva uloženia a údržby VN vedenia v uvedených dieloch v prospech Západoslvenská Distribučná a.s., Čuleňova č.6, Bratislava, 816 47 na parc.registra "C KN" č.1885/2,1886/386

Legenda: kód spôsobu využívania 22 - pozemok, na ktorom je Inžinierska stavba - cestna, miestna a účelová komunikácia

SPOPLATNENÉ PODĽA
Zákona č.145/95 Z.z.

Geometrický plán je podkladom na právne úkony, keď údaje doterajšieho stavu výkazu výmer sú zhodné s údajmi platných výpisov z katastra nehnuteľnosti

Vyhovávateľ <div style="text-align: center;"> LULO Ing.Rácz Lubomír Sándora Petöfího 4630/29 929 Ol Dunajská Streda Tel.0903/236 554 IČO : 35021934 e-mail: racz.lubomir@lulo.sk </div>		Kraj	Trnavský	Okres	Dunajská Streda	Obec	Dunajská Streda
		Kat. územie	Dunajská Streda	Číslo plánu	35021934-57/2017	Mapový list č.	Dun.Streda 4-0/12
<h2 style="margin: 0;">GEOMETRICKÝ PLÁN</h2> <p style="margin: 0;">na vyznačenie vecného bremena na parc.č.1886/386,1885/2</p>							
Vyhovávateľ		Autorizácie overil 			Úradne overil Meno: Ing. Denisa Pastřová 		
Dňa:	23.02.2017	Meno:	Ing. Rácz Lubomír		Dňa:	23.02.2017	
Nové hranice boli v prírode označené neoznačené		Náležitosťami a presnosťou zodpovedá predpisom			Úradne overené podľa § 9 zákona NR SR č.215/1995 Z.z.o geodézii a kartografii		
Záznam podrobného merania (merací náčrt) č. 6116		Pečiatka a podpis 			Pečiatka a podpis 		
Súradnice bodov označených číslami a ostatné, meracské údaje sú uložené vo všeobecnej dokumentácii							

r
1883/1

1885/1

1885/2

k.ú.Malé Blahovo
k.ú.Dunajská Streda

Q
1886/303

1886/304

Q
1886/302

Q
1886/300

Q
1886/305

1886/2

Q
1886/299

Q
1886/340

Q
1886/341

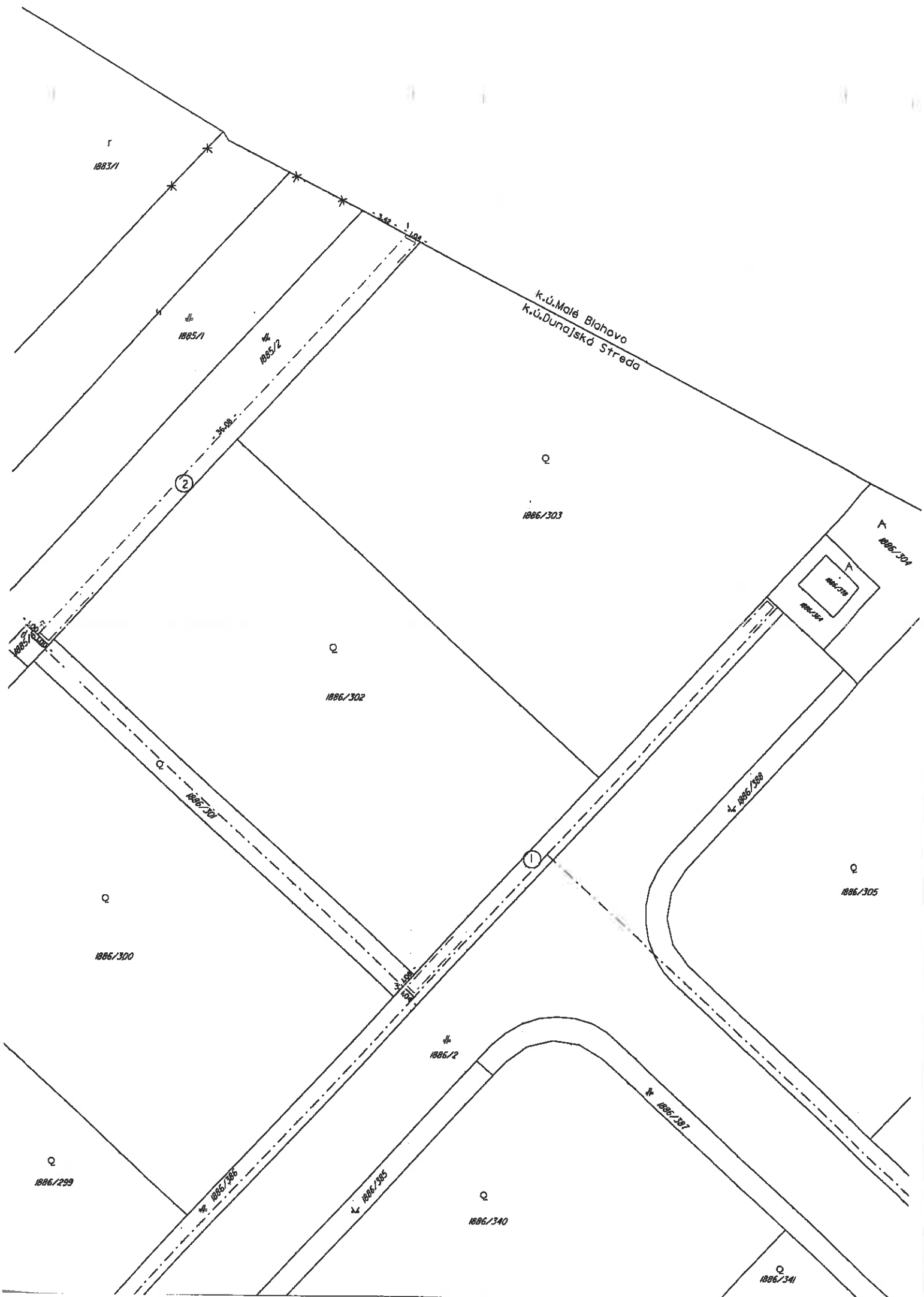

Informatívna kópia z mapy

Vytvorené cez katastrálny portál

Okres: Dunajská Streda
Obec: DUNAJSKÁ STREDA
Katastrálne územie: Dunajská Streda

14. augusta 2017 11:46

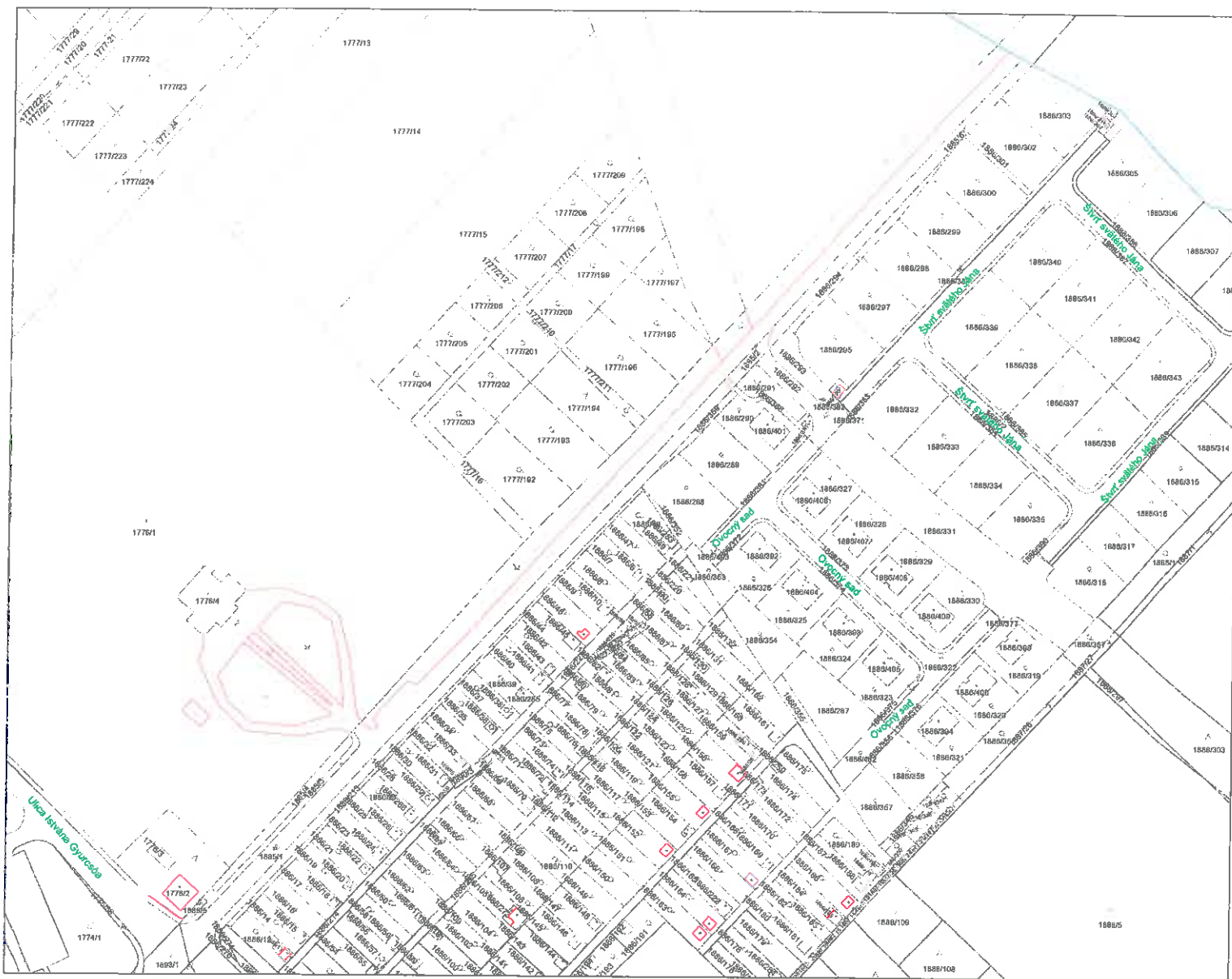

SCALE 1 : 2 332

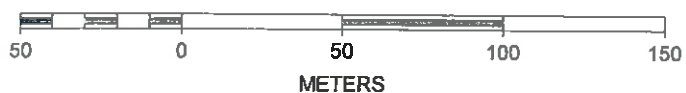

ZNALECKÝ POSUDOK



vo veci : odhad všeobecnej hodnoty vecného bremena – právo uloženia a údržby – inžinierskej stavby – káblové rozvody NN - na parcelách č. 1885/2 a 1886/386 v kat. území Dunajská Streda mesto Dunajská Streda

Zadávateľ znaleckého posudku: BUANT s.r.o
Nový rad č. 273/20
930 12 Ohrady

Účel znaleckého posudku : odhad všeobecnej hodnoty vecného bremena - priznanie práva uloženia inžinierskej stavby (1kV káblové rozvody NN)

Znalecký posudok obsahuje 31 strán včítane krycieho listu, a odovzdáva sa v troch vyhotoveniach objednávateľovi , jeden exemplár archivuje znalkyňa

v Topoľníkoch, dňa 15. augusta 2017

6. VŠEOBECNÁ HODNOTA PRÁV A ZÁVAD

Názov	Všeobecná hodnota [€]	Vplyv na VŠH
vecné bremeno	834,61	znižuje
Spolu VŠH	834,61	
Zaokrúhlene	830,00	

Slovom: Osemstotridsať Eur

7. MIMORIADNE RIZIKÁ

zriadenie vecného bremena na priznanie práva uloženia inžinierskych sietí (NN vedenie)

v Topoľníkoch dňa 15. augusta 2017



Ing. Jolán Németh
Ing. Jolán Németh

IV. PRÍLOHY

- Čiastočný výpis z listu vlastníctva č. 5441
- Čiastočný výpis z listu vlastníctva č. 3251
- Kópia z katastrálnej mapy
- Geometrický plán na vyznačenie vecného bremena na parc. č. 1886/386, 1885/2
- Základná úroková sadzba
- Osvedčenie č. 097/04



MINISTERSTVO SPRAVODLIVOSTI SLOVENSKEJ REPUBLIKY

OBCHODNÝ REGISTER
NA INTERNETE

Microsoft

DITEC



Slovensky | English

Výpis z Obchodného registra Okresného súdu Trnava

Tento výpis má len informatívny charakter a nie je použiteľný pre právne úkony !

Oddiel: Sro

Vložka číslo: 29171/T

Obchodné meno:	Buant s.r.o.	(od: 03.04.2012)
Sídlo:	Nový rad 20/273 Ohrady 930 12	(od: 03.04.2012)
IČO:	46 615 181	(od: 03.04.2012)
Deň zápisu:	03.04.2012	(od: 03.04.2012)
Právna forma:	Spoločnosť s ručením obmedzeným	(od: 03.04.2012)
Predmet činnosti:	kúpa tovaru na účely jeho predaja konečnému spotrebiteľovi (maľoobchod) alebo iným prevádzkovateľom živnosti (veľkoobchod)	(od: 03.04.2012)
	spprostredkovateľská činnosť v oblasti obchodu, služieb a výroby	(od: 03.04.2012)
	poskytovanie služieb rýchleho občerstvenia v spojení s predajom na priamu konzumáciu	(od: 03.04.2012)
	počítačové služby	(od: 03.04.2012)
	faktoring a forfaiting	(od: 03.04.2012)
	prenájom nehnuteľností spojený s poskytovaním iných než základných služieb spojených s prenájmom	(od: 03.04.2012)
	prenájom hnuteľných vecí	(od: 03.04.2012)
	administratívne služby	(od: 03.04.2012)
	činnosť podnikateľských, organizačných a ekonomických poradcov	(od: 03.04.2012)
	čistiace a upratovacie služby	(od: 03.04.2012)
	prevádzkovanie čistiarne a práčovne	(od: 03.04.2012)
	prevádzkovanie zariadení slúžiacich na regeneráciu a rekonštrukciu	(od: 03.04.2012)
	služby súvisiace so skrášňovaním tela	(od: 03.04.2012)
	pánske, dámske a detské kaderníctvo	(od: 03.04.2012)
	odborné prehliadky a odborné skúšky vyhradených technických zariadení plynových v rozsahu: oprava vyhradených technických zariadení plynových v rozsahu: oprava a údržba, montáž do funkčného celku na mieste budúcej prevádzky, rekonštrukcia v rozsahu: technické zariadenia plynové skupina B na: f znížovanie tlaku plynu so vstupným pretlakom plynu do 0,4Mpa vrátane s výkonom nad 25 Nm ³ /h okrem zariadení zahrnutých v skupine B písm. g), g rozvod plynu vrátane regulačného zariadenia na prípojke plynu s výkonom odberného plynového zariadenia do 25 Nm ³ /h vrátane so vstupným pretlakom pplynu do 0,4Mpa vrátane,	(od: 03.04.2012)

okrem acetylénovodu, h1 spotrebu plynu spaľovaním s výkonom od 5 kW do 0,5 MW vrátane zariadenia na výrobu ochranných atmosfér pri tepelnom spracúvaní a spotrebiča, pri ktorom sa vyžaduje napojenie na odťah palín

	kozmetické služby	(od: 20.06.2012)
	manikúra - pedikúra	(od: 20.06.2012)
Spoločníci:	<u>Marian Bugár</u> Nový rad 20/273 Ohrady 930 12	(od: 03.04.2012)
Výška vkladu každého spoločníka:	Marian Bugár Vklad: 5 000 EUR Splatené: 5 000 EUR	(od: 03.04.2012)
Štatutárny orgán:	konateľ	(od: 03.04.2012)
	<u>Marian Bugár</u> Nový rad 20/273 Ohrady 930 12 Vznik funkcie: 03.04.2012	(od: 03.04.2012)
Konanie menom spoločnosti:	Konateľ koná vo všetkých veciach v mene spoločnosti samostatne a to tak, že k vytlačenému alebo napísanému obchodnému menu spoločnosti pripojí svoj podpis.	(od: 03.04.2012)
Základné imanie:	5 000 EUR Rozsah splatenia: 5 000 EUR	(od: 03.04.2012)
Dátum aktualizácie údajov:	16.08.2017	
Dátum výpisu:	17.08.2017	

O obchodnom registri SR | Návod na používanie ORI | Naša adresa 
 Vyhľadávanie podľa : obchodného mena | identifikačného čísla
 sídla | spisovej značky | priezviska a mena osoby

Aktuálne zmeny | Oprava údajov štatutárov | Informácie o registrových súdoch
 Formuláre na podávanie návrhov na zápis do obchodného registra



MINISTERSTVO SPRAVODLIVOSTI SLOVENSKEJ REPUBLIKY

OBCHODNÝ REGISTER
NA INTERNETE

Microsoft

DITEC



Slovensky | English

Výpis z Obchodného registra Okresného súdu Bratislava I
Tento výpis má len informatívny charakter a nie je použiteľný pre právne úkony !

Oddiel: Sa

Vložka číslo: 3879/B

Obchodné meno:	Západoslovenská distribučná, a.s.	(od: 01.01.2013)
Sídlo:	Čulenova 6 Bratislava 816 47	(od: 25.09.2015)
IČO:	36 361 518	(od: 20.05.2006)
Deň zápisu:	20.05.2006	(od: 20.05.2006)
Právna forma:	Akciová spoločnosť	(od: 20.05.2006)
Predmet činnosti:	kúpa tovaru na účely jeho predaja iným prevádzkovateľom živnosti (veľkoobchod)	(od: 20.05.2006)
	kúpa tovaru na účely jeho predaja konečnému spotrebiteľovi (maloobchod)	(od: 20.05.2006)
	sprostredkovateľská činnosť v rozsahu voľnej živnosti	(od: 20.05.2006)
	podnikateľské poradenstvo v rozsahu voľnej živnosti	(od: 20.05.2006)
	distribúcia elektriny	(od: 01.07.2007)
	prenájom strojov, prístrojov, zariadení, mechanizmov a hnuteľných vecí v rozsahu voľnej živnosti	(od: 01.07.2007)
	prenájom nehnuteľností s poskytovaním aj iných ako základných služieb spojených s nájmom	(od: 01.07.2007)
	komplexné architektonické a inžinierske služby a súvisiace technické poradenstvo - vykonávanie komplexných služieb a súvisiaceho poradenstva s výnimkou architektonických služieb	(od: 18.01.2014)
	poskytovanie služieb v kategórii inžinier pre technické, technologické a energetické vybavenie stavieb	(od: 18.01.2014)
	projektovanie a konštruovanie elektrických zariadení	(od: 18.01.2014)
	montáž, rekonštrukcia, údržba nevyhradených technických zariadení	(od: 18.01.2014)
	prenájom hnuteľných vecí	(od: 18.01.2014)
	informatívne testovanie, meranie, analýzy a kontroly	(od: 18.01.2014)
	uskutočňovanie stavieb a ich zmien	(od: 18.01.2014)
	zámočníctvo	(od: 18.01.2014)
	opravy, odborné prehliadky a odborné skúšky vyhradených technických zariadení elektrických	(od: 18.01.2014)
	odborné prehliadky a odborné skúšky vyhradených technických zariadení zdvíhacích	(od: 18.01.2014)
	opravy a montáž určených meradiel	(od: 18.01.2014)

	výkon činností stavbyvedúceho - inžinierske stavby - energetické a iné líniové stavby, - technické, technologické a energetické vybavenie stavieb - elektrotechnické zariadenia, tepelné zariadenia	(od: 18.01.2014)
	výkon činností stavbyvedúceho - pozemné stavby	(od: 18.01.2014)
	montáž, rekonštrukcia a údržba vyhradených technických zariadení elektrických	(od: 18.01.2014)
	výchova a vzdelávanie v oblasti ochrany práce - výchova a vzdelávanie elektrotechnikov, samostatných elektrotechnikov a elektrotechnikov na riadenie činností alebo na riadenie prevádzky	(od: 23.07.2014)
	organizovanie kurzov, školení a seminárov	(od: 09.01.2016)
	projektovanie, montáž, oprava, revízia a údržba telekomunikačných zariadení	(od: 09.01.2016)
	počítačové služby	(od: 09.01.2016)
	služby súvisiace s počítačovým spracovaním údajov	(od: 09.01.2016)
	nakladanie s výsledkami duševnej tvorivej činnosti autora	(od: 09.01.2016)
	výskum a vývoj v oblasti prírodných a technických vied	(od: 07.02.2017)
	poskytovanie elektronických komunikačných sietí	(od: 27.07.2017)
Štatutárny orgán:	predstavenstvo	(od: 20.05.2006)
	Ing. <u>Andrej Juris</u> - predseda predstavenstva Karloveské rameno 6 Bratislava 841 04 Vznik funkcie: 20.09.2015	(od: 25.09.2015)
	Ing. <u>Marian Kapec</u> - člen predstavenstva Bratislavská 8414/55 Bratislava 841 06 Vznik funkcie: 21.03.2016	(od: 24.03.2016)
	Ing. <u>Martin Mišík</u> - člen Gaštanová 4 Ivanka pri Dunaji 900 28 Vznik funkcie: 23.01.2017	(od: 07.02.2017)
	Ing. <u>Tomáš Turek</u> , Ph.D. - člen Letkov 282 Letkov 326 00 Česká republika Vznik funkcie: 01.05.2014	(od: 13.05.2014)
Konanie menom spoločnosti:	V mene spoločnosti koná a podpisuje predstavenstvo, vždy spoločne najmenej dvaja členovia predstavenstva. Podpisovanie v mene spoločnosti sa vykoná tak, že k vytlačnému alebo inak napísanému obchodnému menu spoločnosti, menu, priezvisku a funkcii priloží podpisujúci svoj podpis.	(od: 03.07.2007)
Základné imanie:	33 227 119 EUR Rozsah splatenia: 33 227 119 EUR	(od: 26.07.2014)
Akcie:	Počet: 10 Druh: kmeňové Podoba: listinné Forma: akcie na meno Menovitá hodnota: 3 320 EUR Obmedzenie prevoditeľnosti akcií na meno: nie je obmedzená	(od: 19.08.2009)
	Počet: 1 Druh: kmeňové Podoba: listinné Forma: akcie na meno Menovitá hodnota: 33 193 919 EUR	(od: 26.07.2014)
Akciónár:	Západoslovenská energetika, a.s. Čulenova 6 Bratislava 816 47	(od: 20.05.2006)

Dozorná rada:	<p><u>Robert Polakovič</u> Kaplna 191 Kaplna 900 84 Vznik funkcie: 02.07.2014 (od: 30.09.2014)</p> <p><u>Silvia Šmátralová</u> Kúpeľná 2 Bratislava 811 02 Vznik funkcie: 02.07.2014 (od: 30.09.2014)</p> <p><u>Milan Sobolčiak</u> Rázusova 11 Leopoldov 920 41 Vznik funkcie: 02.07.2014 (od: 30.09.2014)</p> <p><u>MUDr. Ján Zvonár</u>, CSc. Oráčska 20 Bratislava - mestská časť Rača 831 06 Vznik funkcie: 23.01.2017 (od: 07.02.2017)</p> <p><u>RNDr. Michal Babiar</u>, PhD. Jasovská 6 Bratislava - mestská časť Petržalka 851 07 Vznik funkcie: 23.01.2017 (od: 07.02.2017)</p> <p><u>Ing. Kamil Panák</u> Východná 6689/29 Trenčín 911 08 Vznik funkcie: 23.01.2017 (od: 07.02.2017)</p> <p><u>Ing. Peter Hanúsek</u> Budyšínska 18 Bratislava - mestská časť Nové Mesto 831 03 Vznik funkcie: 23.01.2017 (od: 07.02.2017)</p> <p><u>JUDr. Andrea Vítková</u>, PhD. Hlavná 31/A Štúrovo 943 01 Vznik funkcie: 23.01.2017 (od: 07.02.2017)</p> <p><u>Marian Rusko</u> Hockhackerstr. 2a Deisenhofen 820 41 Nemecká spolková republika Vznik funkcie: 01.02.2017 (od: 15.02.2017)</p>
Ďalšie právne skutočnosti:	<p>Spoločnosť bola založená zakladateľskou listinou dňa 20.04.2006, spísanou formou notárskej zápisnice N 137/2006, Nz 15077/2006 v zmysle príslušných ustanovení z.č. 513/1991 Zb. Obchodný zákonník. (od: 20.05.2006)</p> <p>Rozhodnutie jediného akcionára vo forme notárskej zápisnice č. N 129/2007, Nz 21408/2007, NCR1s 21320/2007 zo dňa 31.05.2007. (od: 01.07.2007)</p> <p>Zmluva o vklade časti podniku uzatvorená dňa 31.05.2007 týkajúca sa vkladu časti podniku spoločnosti Západoslovenská energetika, a.s., Bratislava, Slovenská republika, do spoločnosti ZSE distribúcia, a.s., Bratislava, Slovenská republika.</p> <p>Notárska zápisnica č. N 150/2007, Nz 25237/2007, NCR1s 25086/2007 zo dňa 26.6.2007. (od: 03.07.2007)</p> <p>Notárska zápisnica N 348/2007, Nz 58376/2007 zo dňa 14.12.2007. (od: 22.12.2007)</p> <p>Rozhodnutie jediného akcionára zo dňa 23.06.2009. (od: 20.08.2009)</p> <p>Rozhodnutie jediného akcionára zo dňa 10.12.2009. (od: 13.01.2010)</p> <p>Rozhodnutie jediného akcionára zo dňa 28.2.2011. (od: 08.03.2011)</p> <p>Rozhodnutie jediného akcionára zo dňa 20.09.2011. (od: 05.10.2011)</p> <p>Rozhodnutie jediného akcionára zo dňa 21.3.2012 (od: 29.03.2012)</p> <p>Rozhodnutie jediného akcionára zo dňa 19.07.2012. (od: 01.08.2012)</p> <p>Rozhodnutie jediného akcionára zo dňa 16.10.2012 (od: 25.10.2012)</p> <p>Rozhodnutie jediného akcionára zo dňa 19.12.2012. (od: 01.01.2013)</p>

Rozhodnutie jediného akcionára spoločnosti spísané vo forme notárskej zápisnice N 853/2013 Nz 53214/2013 NCRIs 53995/2013 zo dňa 11.12.2013.	(od: 18.01.2014)
Rozhodnutie jediného akcionára zo dňa 20.01.2014.	(od: 01.02.2014)
Rozhodnutie jediného akcionára zo dňa 23.04.2014.	(od: 13.05.2014)
Notárska zápisnica č. N 419/2014, Nz 24823/2014, NCRIs 25291/2014 - Osvedčenie o rozhodnutiach jediného akcionára spoločnosti zo dňa 30.06.2014.	(od: 26.07.2014)
Notárska zápisnica č. N 423/2014, Nz 24920/2014 zo dňa 01.07.2014.	(od: 30.09.2014)
Rozhodnutie jediného akcionára zo dňa 03.09.2015	(od: 25.09.2015)
Notárska zápisnica - Osvedčenie o rozhodnutí jediného akcionára zo dňa 14.12.2015.	(od: 09.01.2016)
Rozhodnutie jediného akcionára zo dňa 16.03.2016.	(od: 24.03.2016)
Rozhodnutie jediného akcionára vo forme notárskej zápisnice N 729/2016, Nz 58690/2016 zo dňa 15.12.2016 a rozhodnutie jediného akcionára zo dňa 23.01.2017.	(od: 07.02.2017)
Dátum aktualizácie údajov:	16.08.2017
Dátum výpisu:	17.08.2017

O obchodnom registri SR | Návod na používanie ORI | Naša adresa 
Vyhľadávanie podľa : obchodného mena | identifikačného čísla
sídla | spisovej značky | priezviska a mena osoby

[Aktuálne zmeny](#) | [Oprava údajov štatutárov](#) | [Informácie o registrových súdoch](#)
[Formuláre na podávanie návrhov na zápis do obchodného registra](#)

ZMLUVA O ZRIADENÍ VECNÝCH BREMIEN V PROSPECH TRETEJ OSOBY

uzatvorená podľa § 151n a nasl. v spojení s § 50 zákona č. 40/1964 Zb. Občiansky zákonník v znení neskorších predpisov (ďalej len „zmluva“)

1. ZMLUVNÉ STRANY

Mesto Dunajská Streda

Sídlo: Hlavná ulica 50/16, 929 01 Dunajská Streda
Zastúpená: JUDr. Zoltán Hájos - primátor
IČO: 00 305 383
Bankové spojenie: ČSOB, a.s.
Číslo bankového účtu: 0302812303 / 7500
IBAN: SK17 7500 0000 0003 0281 2303

(ďalej len ako „povinný“)

a

Buant s.r.o.

Sídlo: Nový rad 20/273, 930 12 Ohrady
Zapísaná v: Obchodný register Okresného súdu Trnava,
oddiel: Sro, vložka číslo: 29171/T
Zastúpená: Marian Bugár - konateľ
IČO: 46 615 181
IČ DPH: SK2023471637
IBAN: SK94 0900 0000 0050 2760 4632

(ďalej len ako „žiadateľ“)

(povinný a žiadateľ ďalej spoločne aj ako „zmluvné strany“)

uzatvárajú nasledujúcu zmluvu o zriadení vecného bremena v prospech tretej osoby – oprávneného z vecného bremena, ktorým je:

Západoslovenská distribučná, a.s.

Sídlo: Čulenova 6, 816 47 Bratislava
Zapísaná v: Obchodný register Okresného súdu Bratislava I
oddiel: Sa, vložka číslo: 3879/B
Zastúpená: JUDr. Szabolcs Hodosy – vedúci úseku riadenia investícií
Ing. Xénia Albertová – vedúca riadenia vlastníckych vzťahov
IČO: 36 361 518
IČ DPH: SK2022189048
IBAN: SK59 1100 0000 0026 2610 6826

(ďalej len ako „oprávnený“)

(povinný, žiadateľ a oprávnený ďalej spoločne aj ako „zmluvné strany“)

2. ÚVODNÉ USTANOVENIA

2.1 Povinný je výlučným vlastníkom nasledovných nehnuteľností – pozemkov:

Parcelné číslo	Register KN	LV č.	Výmera v m ²	Druh pozemku	Katastrálne územie	Obec	Okres
1885/2	C	5441	1 861	Zastavané plochy a nádvorja	Dunajská Streda	Dunajská Streda	Dunajská Streda
1886/386	C	3251	218	Zastavané plochy a nádvorja	Dunajská Streda	Dunajská Streda	Dunajská Streda

- (ďalej len „zaťažená nehnuteľnosť“).
- 2.2 Oprávnený je držiteľom povolenia na podnikanie v elektroenergetike v rozsahu distribúcia elektriny vydaného rozhodnutím Úradu pre reguláciu sieťových odvetví (ďalej len „povolenie“) a zabezpečuje prevádzkovanie distribučnej sústavy na vymedzenom území, na ktorom sa nachádza aj zaťažená nehnuteľnosť.
- 2.3 Za účelom pripojenia stavby „Dunajská Streda-Technická vybavenosť v lokalitách Z90A a Z90B“ (ďalej len „stavba“) k distribučnej sústave oprávneného žiadateľ a oprávnený uzatvoril dňa 12.06.2017 zmluvu o spolupráci č. 1713500027-ZoS (ďalej len „zmluva o spolupráci“). V zmluve o spolupráci sa oprávnený zaviazal, že vybuduje na vlastné náklady a nebezpečenstvo elektroenergetické stavby a zariadenia distribučnej sústavy, vrátane rozvodov elektrických vedení a prípojok a iné stavby súvisiace a potrebné na ich prevádzku.
- 2.4 Úpravu práv a povinností pri výstavbe elektroenergetických zariadení si oprávnený a žiadateľ dohodli v zmluve o spolupráci. Zmluvou o spolupráci sa žiadateľ zaviazal oprávnenému zabezpečiť mu práva zodpovedajúce vecným bremenám k časti zaťaženej nehnuteľnosti tak, ako je ďalej uvedené v tejto zmluve, pričom sa oprávnenému zároveň zaviazal, že za oprávneného prevezme všetky záväzky na úhradu odplaty za zriadenie takýchto práv povinnému a že bude znášať všetky náklady s tým spojené.
- 2.5 Za účelom pripojenia stavby žiadateľa k distribučnej sústave oprávneného bude na zaťaženu nehnuteľnosť umiestnené podzemné káblové NN (1 kV) vedenie vrátane zariadení súvisiacich a potrebných na ich prevádzku (ďalej len „elektroenergetické zariadenia“).
- 2.6 Elektroenergetické zariadenia sa nachádzajú na časti zaťaženej nehnuteľnosti vyznačenej v geometrickom pláne na zameranie vecného bremena č. 35021934-57/2017 zo dňa 23.02.2017 vyhotoviteľ LULO Ing. Rácz Ľubomír, Sándora Petofiho 4630/29, 929 01 Dunajská Streda (ďalej len „geometrický plán“) ako diel 2 – pozemok reg. KN C parc.č. 1885/2 o výmere 36 m², a ako diel 1 – pozemok reg. KN C parc.č. 1886/386 o výmere 36 m². Kópia časti geometrického plánu týkajúcej sa zaťaženej nehnuteľnosti tvorí prílohu tejto zmluvy a je neoddeliteľnou súčasťou tejto zmluvy.

3. ZRIADENIE VECNÝCH BREMIEN

- 3.1 Povinný ako vlastník zaťaženej nehnuteľnosti zriaďuje touto zmluvou v prospech oprávneného vecné bremená in personam, predmetom ktorých je povinnosť povinného ako vlastníka zaťaženej nehnuteľnosti strpieť na časti zaťaženej nehnuteľnosti v rozsahu vyznačenom v geometrickom pláne:
- a) zriadenie a uloženie elektroenergetických zariadení;
 - b) užívanie, prevádzkovanie, údržbu, opravy, úpravy, rekonštrukcie, modernizácie a akékoľvek iné stavebné úpravy elektroenergetických zariadení a ich odstránenie;
- (ďalej len „vecné bremená“), za podmienok ďalej dohodnutých v tejto zmluve.
- 3.2 Oprávnený vecné bremená prijíma.

4. ODPLATA A SPÔSOB JEJ ÚHRADY

- 4.1 Zmluvné strany sa dohodli, že povinný zriaďuje vecné bremená podľa tejto zmluvy za jednorazovú odplatu v celkovej výške 830,- €, slovom : osemstotridsať Eur. Podkladom pre určenie výšky odplaty bol Znalecký posudok č. 44/2017 zo dňa 15.08.2017, vypracovaný odborne spôsobilou osobou Ing. Jolanou Némethovou.
- 4.2 Zmluvné strany sa dohodli, že odplatu dohodnutú v bode 4.1. tejto zmluvy, žiadateľ zaplatí povinnému v deň podpísania tejto zmluvy.
- 4.3 Zmluvné strany sa dohodli, že zaplatením odplaty podľa článku 4, odsek 4.1 tejto zmluvy budú vysporiadané všetky nároky povinného vyplývajúce zo zriadenia vecných bremien podľa tejto zmluvy, vrátane nárokov povinného na jednorazovú náhradu za zriadenie zákonných vecných bremien, nútené obmedzenie užívania zaťaženej nehnuteľnosti a nútené obmedzenie užívania zaťaženej nehnuteľnosti povinným v ochrannom pásme elektroenergetických zariadení podľa § 11 zákona č. 251/2012 Z. z. o energetike a o zmene a doplnení niektorých zákonov, a že si povinný nebude z tohto titulu uplatňovať žiadne ďalšie nároky voči oprávnenému. Týmto nie je dotknutý nárok povinného na náhradu škody, ak mu vznikne po podpise tejto zmluvy porušením povinností oprávneného pri výkone práv vyplývajúcich z vecných bremien.

5. OSOBITNÉ VYHLÁSENIA ZMLUVNÝCH STRÁN

- 5.1 Povinný vyhlasuje, že:
- a) je oprávnený samostatne nakladať so zaťaženou nehnuteľnosťou v celom rozsahu potrebnom pre platné uzavretie tejto zmluvy,
 - b) nie sú podané žiadne návrhy na vklad akýchkoľvek práv k zaťaženej nehnuteľnosti do katastra nehnuteľností a neexistujú žiadne faktické alebo právne prekážky, ktoré by bránili uzavrieť túto zmluvu a vykonávať práva zodpovedajúce vecným bremenám oprávneným,
 - c) zaťaženú nehnuteľnosť nadobudol v súlade s platnými právnymi predpismi Slovenskej republiky a žiadna tretia osoba si neuplatňuje a ani nemôže uplatňovať akékoľvek nároky k zaťaženej nehnuteľnosti,
 - d) povinný ako výlučný vlastník zaťaženej nehnuteľnosti nie je účastníkom žiadneho súdneho alebo iného sporu týkajúceho sa resp. súvisiaceho so zaťaženou nehnuteľnosťou.
- 5.2 Zriadenie vecných bremien v prospech oprávneného bolo schválené Mestským zastupiteľstvom Dunajská Streda na zasadnutí dňa 00.09.2017. Kópia výpisu z uznesenia Mestského zastupiteľstva Dunajská Streda číslo 000/2017/21 zo dňa 00.09.2017, tvorí prílohu tejto zmluvy a je neoddeliteľnou súčasťou tejto zmluvy.
- 5.3 Povinný berie na vedomie, že zriadením a uložením elektroenergetických zariadení vzniká podľa § 43 zákona č. 251/2012 Z. z. o energetike a o zmene a doplnení niektorých zákonov ochranné pásmo elektroenergetických zariadení.
- 5.4 Povinný berie na vedomie, že oprávnený môže poveriť výkonom vecných bremien tretie osoby.
- 5.5 Povinný berie na vedomie, že zriadením a uložením elektroenergetických zariadení vzniká oprávnenému podľa § 11 ods. 1 písm. a) zákona č. 251/2012 Z. z. o energetike a o zmene a doplnení niektorých zákonov právo vstupovať na zaťaženú nehnuteľnosť v rozsahu a spôsobom nevyhnutným na výkon povolenej činnosti.
- 5.6 Zmluvné strany sa dohodli, že oprávnený môže umiestňovať na zaťaženú nehnuteľnosť ďalšie elektroenergetické zariadenia alebo vykonávať údržbu, opravy, úpravy, rekonštrukcie, modernizácie a akékoľvek iné stavebné úpravy elektroenergetických zariadení ako aj ďalších elektroenergetických zariadení na zaťaženej nehnuteľnosti v rámci koridoru vecného bremena určeného geometrickým plánom, bez náhrady za strpenie umiestnenia ďalšieho elektroenergetického zariadenia v rámci koridoru na zaťaženej nehnuteľnosti, ak nedôjde k takej stavebnej úprave, ktorá sa môže dotknúť existujúcich stavieb povinného.

6. VZNIK VECNÝCH BREMIEN A DOBA ICH TRVANIA

- 6.1 Vecné bremená podľa tejto zmluvy sa zriaďujú na dobu neurčitú. Oprávnený nadobudne práva zodpovedajúce vecným bremenám podľa tejto zmluvy povolením vkladu vecných bremien v prospech oprávneného do príslušného katastra nehnuteľností.
- 6.2 Zmluvné strany sa dohodli, že návrh na vklad vecných bremien podľa tejto zmluvy (spolu s dokumentáciou a všetkými prílohami, ktoré vyžadujú príslušné právne predpisy) podá žiadateľ, pričom povinný týmto výslovne poveruje žiadateľa na podanie takéhoto návrhu na vklad, ako aj na prípadné dopĺňanie návrhu na vklad a nahliadanie do spisu. Žiadateľ sa zaväzuje, že do 10 kalendárnych dní odo dňa podania návrhu na vklad vecných bremien do katastra nehnuteľností podľa tejto zmluvy, doručí povinnému a oprávnenému kópiu návrhu na vklad vecných bremien do katastra nehnuteľností podľa tejto zmluvy s vyznačeným dátumom a hodinou podania návrhu na vklad vecných bremien do katastra nehnuteľností podľa tejto zmluvy.
- 6.3 Všetky náklady spojené s katastrálnym konaním vo veci vkladu vecných bremien do katastra nehnuteľností podľa zmluvy, vrátane správneho poplatku za katastrálne konanie vo veci vkladu vecných bremien do katastra nehnuteľností podľa tejto zmluvy, znáša po dohode zmluvných strán v plnej výške žiadateľ.

7. PREVOD A PRECHOD PRÁV A POVINNOSTÍ

- 7.1 Vecné bremená zriadené touto zmluvou sú spojené s vlastníctvom zaťaženej nehnuteľnosti a prechádzajú s vlastníctvom zaťaženej nehnuteľnosti na každého jej nadobúdateľa. Na vylúčenie pochybností, ak dôjde k rozdeleniu zaťaženej nehnuteľnosti, budú vecné bremená viazať na novovzniknutých parcelách v rovnakom rozsahu, ako to vyplýva z tejto zmluvy vo vzťahu k zaťaženej nehnuteľnosti.

8. ZÁVEREČNÉ USTANOVENIA

- 8.1 Zmluva nadobúda platnosť dňom jej podpisu zmluvnými stranami a účinnosť dňom nasledujúcim po dni jej zverejnenia v zmysle Občianskeho zákonníka v spojení so zák. č. 211/2000 Z.z. o slobodnom prístupe k informáciám a o zmene a doplnení niektorých zákonov v znení neskorších predpisov. Zmluvné strany berú na vedomie, že podľa § 50 zákona č. 40/1964 Zb. Občiansky zákonník v znení neskorších predpisov sa na platnosť tejto zmluvy vyžaduje súhlas oprávneného. Na uvedený účel dňom platnosti tejto zmluvy je dátum súhlasu oprávneného s touto zmluvou. Povinný sa zaväzuje zverejniť túto zmluvu do 15 kalendárnych dní odo dňa jej preukázateľného doručenia všetkými zmluvnými stranami podpísaných exemplárov zmluvy povinnému, a písomne oznámiť oprávnenému zverejnenie tejto zmluvy do 10 kalendárnych dní odo dňa jej zverejnenia.
- 8.2 Neoddeliteľnou súčasťou tejto zmluvy sú:
Príloha č. 1 – Kópia časti geometrického plánu č. 35021934-57/2017
Príloha č. 2 – Kópia výpisu z uznesenia Mestského zastupiteľstva Dunajská Streda číslo 000/2017/21 zo dňa 00.06.2017
- 8.3 Vzťahy zmluvných strán založené touto zmluvou, ktoré zmluva výslovne neupravuje, sa riadia príslušnými ustanoveniami Občianskeho zákonníka a ostatných platných právnych predpisov Slovenskej republiky.
- 8.4 V prípade, že ktorékoľvek ustanovenie tejto zmluvy bude súdom alebo príslušným štátnym orgánom z akéhokoľvek dôvodu prehlásené za neplatné, nedostatočne určité alebo nevykonateľné, zmluvné strany sa zaväzujú odstrániť dodatkom tejto zmluvy takúto neplatnosť, nedostatočnú určitosť alebo nevykonateľnosť takým spôsobom, aby bol zmysel tejto zmluvy naplnený.
- 8.5 Akékoľvek zmeny tejto zmluvy je možné vykonať výlučne na základe písomnej dohody zmluvných strán formou písomných dodatkov podpísaných oboma zmluvnými stranami.
- 8.6 Zmluva je vyhotovená v 8 (slovom ôsmich) rovnopisoch, pričom každá zo zmluvných strán obdrží po podpise zmluvy oboma zmluvnými stranami po 2 (slovom: dvoch) rovnopisoch, a pre účely povolenia vkladu vecných bremien do katastra nehnuteľností budú použité 2 (slovom: dva) rovnopisy zmluvy.
- 8.7 Zmluvné strany vyhlasujú, že ich zmluvná voľnosť nie je obmedzená, zmluvu uzatvorili na základe ich slobodnej vôle, zmluva nebola uzatvorená v tiesni a za nápadne nevýhodných podmienok, zmluvu si prečítali, jej obsahu rozumejú a na znak súhlasu ju podpisujú.

Povinný

Žiadateľ

V Dunajskej Strede dňa

V Ohradoch dňa

podpis :
meno : JUDr. Zoltán Hájos
funkcia : primátor
Mesto Dunajská Streda

podpis :
meno : Marian Bugár
funkcia : konateľ
Buant s.r.o.

Súhlas tretej osoby (oprávneného) s touto zmluvou ev. č. :

V Bratislave dňa

podpis :
meno : JUDr. Szabolcs Hodosy
funkcia : vedúci úseku riadenia investícií
Západoslovenská distribučná, a.s.

podpis :
meno : Ing. Xénia Albertová
funkcia : vedúca riadenia vlastníckych vzťahov
Západoslovenská distribučná, a.s.

VÝPIS Z KATASTRA NEHNUTEĽNOSTÍ

Okres: Dunajská Streda

Vytvorené cez katastrálny portál

Obec: DUNAJSKÁ STREDA

Dátum vyhotovenia 14.08.2017

Katastrálne územie: Dunajská Streda

Čas vyhotovenia: 11:47:44

ČIASTOČNÝ VÝPIS Z LISTU VLASTNÍCTVA č. 5441

ČASŤ A: MAJETKOVÁ PODSTATA

PARCELY registra "C" evidované na katastrálnej mape

Parcelné číslo	Výmera v m2	Druh pozemku	Spôsob využ. p.	Umiest. pozemku	Právny vzťah	Druh ch.n.
1885/ 2	1861	Zastavané plochy a nádvoria	22	1		, 501

Legenda:

Spôsob využívania pozemku:

22 - Pozemok, na ktorom je postavená inžinierska stavba - cestná, miestna a účelová komunikácia, lesná cesta, poľná cesta, chodník, nekryté parkovisko a ich súčasti

Druh chránenej nehnuteľnosti:

501 - Chránená vodohospodárska oblasť

Umiestnenie pozemku:

1 - Pozemok je umiestnený v zastavanom území obce

Ostatné parcely nevyžiadané

ČASŤ B: VLASTNÍCI A INÉ OPRÁVNENÉ OSOBY

Por. číslo Priezvisko, meno (názov), rodné priezvisko, dátum narodenia, rodné číslo (IČO) a Spoluvlastnícky podiel miesto trvalého pobytu (sídlo) vlastníka

Účastník právneho vzťahu:

Vlastník

1 Miesto Dunajská Streda, Hlavná 50/16, Dunajská Streda, PSČ 929 01, SR

1 / 1

IČO :

Titul nadobudnutia	Výkup podľa GP č. 761-0053-9 VZ 2/82
Titul nadobudnutia	PKV 1829,65,3-9999,41,963,374,1-323,1-613,1053,1-9999,342,640,690,860,478,928,394,1788,1085,1576,1260,712,1678,268,1516,693,1140
Titul nadobudnutia	Z-1429/00 Rozhodnutie OÚKO 3/00 ROEP
Titul nadobudnutia	V 2138/00 Kúpna a zámenná zmluva
Titul nadobudnutia	Z-5449/00 prehlásenie
Titul nadobudnutia	Z-2713/01 Zápis údajov do KN
Titul nadobudnutia	Z-236/02 listina o určení č.13/2002
Titul nadobudnutia	Z-734/02 prevedenie geom.plán č.33737398-4/2002
Titul nadobudnutia	Z-2485/02 Zápis
Titul nadobudnutia	Z-2484/02 zápis
Titul nadobudnutia	Z-2765/02 oprava zápisu
Titul nadobudnutia	Z-3669/02 zápis
Titul nadobudnutia	V-1388/02-Kúpna zmluva
Titul nadobudnutia	R 196/06 Prevedenie geom.plán č. 35021934-023/2006
Titul nadobudnutia	Z 3759/06 prevedenie geom.plán č. 11852348-42/2006
Titul nadobudnutia	R 586/06 prevedenie geom.plán č. 53/2006
Titul nadobudnutia	R 594/06 prev.geom.plán č. 32324642-154/2006
Titul nadobudnutia	R 732/06 geom.plán . 32324642-166/2006
Titul nadobudnutia	V 5710/06 Zámenná zmluva právoplatná dňa 29.01.2007
Titul nadobudnutia	R 172/07 prevedenie geom.plán č. 32324642-021/2007
Titul nadobudnutia	R 174/07 prevedenie geom.plán č. 32324642-022/2006
Titul nadobudnutia	R -175/07 prevedenie geom.plán č. 32324642-023/2007
Titul nadobudnutia	V-2148/07-kúpna zmluva,právopl.dňa 08.06.2007
Titul nadobudnutia	Z-3336/07-rozhodnutie o urč.súp.čísla
Titul nadobudnutia	R-633/07-prevedenie GPč.579/07
Titul nadobudnutia	R-791/07-Prevedenie GPč.32324642-131/2007
Titul nadobudnutia	R-792/07-Prevedenie Gp.č-32324642-179/2007
Titul nadobudnutia	Prevedenie GP č. 139/08-R537/08

Por. číslo Priezvisko, meno (názov), rodné priezvisko, dátum narodenia, rodné číslo (IČO) a Spoluvlastnícky podiel miesto trvalého pobytu (sídlo) vlastníka

IČO :

Titul nadobudnutia	R-977/08-prevedenie GPč.32324642-144/2008
Titul nadobudnutia	V-7194/08-Zámenná zmluva právopl.dňa 24.11.2008,prevedenie GPč.32324642-135/2008
Titul nadobudnutia	R-1528/08-Prevedenie GPč.129/2008
Titul nadobudnutia	R-1673/08-Prevedenie GPč.3502/934-202/2008
Titul nadobudnutia	R-1674/08-Prevedenie GPč.3502/934-201/2008
Titul nadobudnutia	R-215/08-prevedenie GPč.32324642-074/2006
Titul nadobudnutia	R-19/09-Prevedenie GPč.3502/934-203/2008
Titul nadobudnutia	R-20/09-Prevedenie GPč.35021934-204/2008
Titul nadobudnutia	R-21/09-Prevedenie GPč.3502/934-205/2008
Titul nadobudnutia	R-22/09-Prevedenie GPč.3502934-219/2008
Titul nadobudnutia	R-23/09-Prevedenie GPč.3502/934-227/2008
Titul nadobudnutia	R-207/09-Prevedenie GPč.32324642-316/2008
Titul nadobudnutia	R-205/09-Prevedenie GPč.32324642-314/2008
Titul nadobudnutia	R-473/09-Prevedenie GPč.35021934-25/09
Titul nadobudnutia	R-475/09-Prevedenie GPč.32324642-130/2007
Titul nadobudnutia	Zámenná zmluva podľa V-2452/09 zo dňa 15.7.2009
Titul nadobudnutia	V-3059/09-Kúpna zmluva právopl.dňa 06.08.2009
Titul nadobudnutia	Prevedenie GP č. 32324642-101/2009 zo dňa 19.6.2009, R-667/09
Titul nadobudnutia	R-669/09-Prevedenie GPč.33472602-84/09
Titul nadobudnutia	R 1193/09 prevedenie geom.pl.č.32324642-128/09 - pol.2119/09
Titul nadobudnutia	R-142/10-prevedenie GPč.32324642-020/2010
Titul nadobudnutia	Prevedenie Gpč.32324642-063/2010 pri zápise V-3429/10 v.z.1753/10
Titul nadobudnutia	R-554/11 Prevedenie GP č. 36717568-315/10 - 2566/11
Titul nadobudnutia	V-5320/11-Zámenná zmluva právopl.dňa 28.11.2011, prevedenie GPč.32324642-070/2011
Titul nadobudnutia	Prevedenie GPč.360/2011 pri zápise Z-7903/11 v.z.2699/11
Titul nadobudnutia	X-250/11 Katastrálne konanie - 367/12
Titul nadobudnutia	R-210/12 prevedenie GP č. 32324642-023/2012 - 568/12
Titul nadobudnutia	Prevedenie GPč.32324642-009/2011 pri zápise V-1147/12 v.z.866/12
Titul nadobudnutia	R-443/12-Prevedenie GPč.46610910-04/2012
Titul nadobudnutia	Prevedenie GPč.36 717 568 -154/2011 pri zápise V-1825/12 v.z.1158/12
Titul nadobudnutia	R 67/13 Prevedenie GP č.18024335-176/2012- č.z.172/13
Titul nadobudnutia	V-7236/12-Zmluva o zriadení vecného bremena,vklad pvoolený dňa 17.01.2013,prev.GPč.36717568-368/12
Titul nadobudnutia	Prevedenie GPč.46610910-16/2012 pri zápise V-143/13 -221/13
Titul nadobudnutia	Prevedenie Gpč.30079900-61/2012 pri zápise Z-7847/12 -306/13
Titul nadobudnutia	V-7261/12-Zmluva o zriadení vecného bremena,vklad povolený dňa 04.02.2013
Titul nadobudnutia	Prevedenie Gpč.36717568-1007/2013 pri zápise Z-1908/13 -č.z.1098/13
Titul nadobudnutia	Prevedenie Gpč.36717568-1014/2013 pri zápise V-2761/13 -č.z.1651/13
Titul nadobudnutia	Prevedenie Gpč.31321704/246-55/2013 pri zápise Z-5500/13 -č.z.2165/13
Titul nadobudnutia	R-914/13-Prevedenie Gpč.46610910-88/2013
Titul nadobudnutia	V-5351/13-Zmluva o zriadení vecného bremena,vklad povolený dňa 15.10.2013,prev.Gpč.46610910-061/2012
Titul nadobudnutia	R-1203/13-Rozhodnutie OPÚ č. D/2009/01106-3
Titul nadobudnutia	Z-3295/14-Zápis vecného bremena podľa elektrizačného zákona
Titul nadobudnutia	R-914/14-Prevedenie Gpč.33472602-69/2014 -č.z.3166/14
Titul nadobudnutia	Prevedenie Gpč.35021934-166/2014 pri zápise V-7194/14 -č.z.3617/14
Titul nadobudnutia	V-7387/14-Zmluva o zriadení vecného bremena,vklad povolený dňa 11.11.2014 , prev.Gpč.36717568-1053/2014 -č.z.3773/14
Titul nadobudnutia	Prevedenie Gpč.46610910-11/2014 - R-1145/14 -č.z.4170/14
Titul nadobudnutia	R-1146/14-Prevedenie Gpč.36717568-1059/2013-č.z.4171/14
Titul nadobudnutia	R-1143/14-Prevedenie Gpč.36717568-1062/2013 -č.z.4190/14
Titul nadobudnutia	R-1141/14-prevedenie Gpč.36717568-1060/13 -č.z.4191/14
Titul nadobudnutia	R-1384/14-Prevedenie GPč.36717568-1070/2014 -č.z.434/15
Titul nadobudnutia	R-1385/14-prevedenie GPč.32328435-181/13 -č.z.443/15
Titul nadobudnutia	R-180/15 Prevedenie GP č. 36717568-1002/2015 - č.z. 1288/15
Titul nadobudnutia	V 7740/15 Zmluva o zriadení vecného bremena, vklad povolený dňa 23.12.2015, GP č. 37287800-44/2015 - č.z.4162/15
Titul nadobudnutia	Prevedenie Gpč.46145443-13/2016 pri zápise Z-1664/16 -č.z.1101/16
Titul nadobudnutia	V-2834/16-Zmluva o zriadení vecného bremena,vklad pvoolený dňa 27.05.2016-č.z.1735/16
Titul nadobudnutia	Prevedenie GPč.32313993-1035/2016 pri zápise V-3779/16 -č.z.1808/16
Titul nadobudnutia	V-5530/16-Zámenná zmluva,vklad povolený dňa 12.08.2016-č.z.2681/16
Titul nadobudnutia	Číatočné prevedenie GPč.35021934-278/2016 pri zápise V-1736/17 -č.z.877/17

Por. číslo Priezvisko, meno (názov), rodné priezvisko, dátum narodenia, rodné číslo (IČO) a Spoluvlastnícky podiel miesto trvalého pobytu (sídlo) vlastníka

IČO :

Titul nadobudnutia	V-849/2017-Zmluva o zriadení vecného bremena,vklad povolený dňa 13.03.2017, prev.Gpč.36539325-267/2016-č.z.880/17
Titul nadobudnutia	R-365/17-Prevedenie Gpč.46610910-75/2016-č.z.1990/17
Titul nadobudnutia	R-814/17-Prevedenie Gpč.46610910-55/2017-č.z.2337/17

Tituly nadobudnutia LV:

R 396/07 prevedenie GP č 32324642-70/07 ,ZPM č 3750 -vzč 1132/07

Informatívny výpis

3/5

Údaje platné k: **11.08.2017 18:00**

Por.č.:

Vecné bremeno podľa § 22 a nasl. Zákona č.79/1957 Zb. o výrobe, rozvode a spotrebe elektriny (elektrizačný zákon) v spojení s § 96 ods. 4 zákona č.251/2012 Z.z. o energetike a o zmene a doplnení niektorých zákonov v prospech spoločnosti Západoslóvenská distribučná,a.s., IČO:36 361 518, so sídlom Čulenova 6, 816 47, Bratislava podľa geom .plánu č.45 961 581 -124/14 na pozemku registra E KN s parcelným číslom 147/2 , týkajúce sa elektroenergetického zariadenia: 2x22 kV linka č.433 na trase Rz Dunajská Streda -Rz Sládkovičovo a č.434 na trase Rz Dunajská Streda -TS30 -Z-2426/15 -č.z.1725/15

- 1 Vklad vecného bremena spočívajúceho -v práve trvalého uloženia, užívania a údržby vodovodnej a kanalizačnej prípojky a za týmto účelom právo vstupu a vjazdu na pozemky registra C KN parcelné číslo 1894/11, zastavané plochy a nádvoria o výmere 3 m2 a parcelné číslo 1894/21 zastavané plochy a nádvoria o výmere 7 m2,
 - v práve trvalého uloženia, užívania a údržby prípojky vysokého napätia, a za týmto účelom právo vstupu a vjazdu na pozemky registra C KN parcelné číslo 1894/8, zastavané plochy a nádvoria o výmere 5 m2, parcelné číslo 1894/9, zastavané plochy a nádvoria o výmere 5 m2, parcelné číslo 1894/10, zastavané plochy a nádvoria o výmere 3 m2,
 - v práve trvalého uloženia, užívania a údržby distribučného STL plynovodu a prípojky, a za týmto účelom právo vstupu a vjazdu na pozemky registra C KN parcelné číslo 1894/7, zastavané plochy a nádvoria o výmere 88 m2, parcelné číslo 1894/9, zastavané plochy a nádvoria o výmere 5 m2, parcelné číslo 1894/12, zastavané plochy a nádvoria o výmere 61 m2, parcelné číslo 1894/16, zastavané plochy a nádvoria o výmere 4 m2, parcelné číslo 1894/19, zastavané plochy a nádvoria o výmere 164 m2,
 - v práve trvalého uloženia, užívania a údržby prípojky telekomunikačného vedenia, a za týmto účelom právo vstupu a vjazdu na pozemky registra C KN parcelné číslo 1894/15, zastavané plochy a nádvoria o výmere 31 m2, parcelné číslo 1894/16, zastavané plochy a nádvoria o výmere 4 m2, parcelné číslo 1894/17, zastavané plochy a nádvoria o výmere 2 m2,
 - v práve trvalého vybudovania, užívania a údržby stavby cestného telesa, a za týmto účelom právo vstupu, vjazdu, prechodu a prejazdu na pozemky registra C KN parcelné číslo 1915/224, ostatné plochy o výmere 1220 m2, registra C KN parcelné číslo 1915/364, ostatné plochy o výmere 280 m2 v prospech každodobého vlastníka pozemkov registra C KN parc.č.1915/184, 1915/340, 1915/363 podľa V-3797/11 v.z.1923/11
- 1 Vklad vecného bremena spočívajúceho v práve trvalého užívania a údržby vodnej stavby * Kanalizačná a vodovodná prípojka, dažďová kanalizácia a ORL ' a za týmto účelom právo vstupu, vjazdu, prechodu a prejazdu cez pozemky registra C KN parc.č.1693/4 a parc.č.2430/13 v prospech každodobého vlastníka pozemky registra C KN parc.č.2421/2 podľa V-7236/12 -250/13
- 1 Vklad vecného bremena spočívajúceho v práve zriadenia a uloženia elektroenergetickej stavby a vstup, prechod a prejazd peši, motorovými a nemotorovými dopravnými prostriedkami, strojmi a mechanizmami za tým účelom oprávneným a ním povereným osobám, užívanie, prevádzkovanie, údržbu, opravy, úpravy, rekonštrukcie, modernizácie a akékoľvek iné stavebné úpravy elektroenergetickej stavby a jej odstránenie a vstup, prechod a prejazd peši, motorovými a nemotorovými dopravnými prostriedkami, strojmi a mechanizmami za tým účelom oprávneným a ním povereným osobám cez parc.č.98/3 v prospech ZSE Distribúcia,a.s., IČO:36361518 podľa V-7261/12 -388/13
- 1 Vecné bremeno spočívajúceho v práve uloženia, vedenia a výstavby splaškovej kanalizácie pod povrchom zaťaženého pozemku a s tým súvisiacich terénnych úprav, úprav pôdy a jej porastu, v práve vstupu a prechodu osobami a vjazdu a prejazdu technickými zariadeniami a dopravnými prostriedkami cez pozemok registra C KN parc.č.1940/33 za účelom prevádzkovania, užívania, údržby, výmeny, opráv a odstránenia splaškovej kanalizácie v prospech DRON-Nehnuteľnosti,s.r.o.,Budovateľská 5677/7A,929 01 Dunajská Streda, IČO:36 242 136 v rozsahu celej dĺžky a šírky zaťaženého pozemku podľa V-5351/13 -č.z.2757/13
- 1 Vecné bremeno podľa § 22 a nasl.Zákona č. 79/1957 Zb. o výrobe,rozvode a spotrebe elektriny (elektrizačný zákon) v spojení s § 96 ods. 4 zákona č.251/2012 Z.z. o energetike a o zmene a doplnení niektorých zákonov v prospech spoločnosti Západoslóvenská distribučná,a.s.,IČO:36 361 518, so sídlom Čulenova 6,816 47 Bratislava podľa geometrického plánu č.45 961 581 -27/14 na pozemku s parcelným číslom registra E KN parc.č.147/2 týkajúceho sa elektroenergetického zariadenia:1x22kV VN linka č.453 na trase Rz Dunajská Streda -Rz Veľký Meder -Z-3295/14 -č.z.1606/14
- 1 Vklad vecného bremena spočívajúceho v práve trvalého uloženia,užívania a údržby vodovodnej a kanalizačnej prípojky, a za týmto účelom v práve vstupu a vjazdu k pozemkom registra C KN parc.č.1894/21, 1894/38, 1894/39, 1894/19 v prospech každodobého vlastníka pozemkov registra C KN parc.č.1915/493, 1915/494,1915/500 podľa V-7387/14 -č.z.3773/14
- 1 Vklad vecného bremena spočívajúceho v práve trvalého uloženia, užívania a údržby STL distribučného plynovodu a prípojky, a za týmto účelom v práve vstupu a vjazdu k pozemkom registra C KN 1894/35 v prospech každodobého vlastníka pozemkov registra C KN parc.č.1915/493, 1915/494, 1915/500 podľa V-7387/14 -č.z.3773/14
- 1 Vecné bremeno, spočívajúceho strieť na pozem. registra CKN parc.č. 1885/6, zastavaná plocha o výmere 4m2 :
 - a) zriadenie a uloženie elektroenergetických zariadení
 - b) užívanie, prevádzkovanie, údržbu, opravy, úpravy, rekonštrukcie, modernizácie a akékoľvek iné stavebné úpravy elektroenergetických zariadení a ich odstránenie
 - c) vstup, prechod a prejazd peši, motorovými a nemotorovými dopravnými prostriedkami, strojmi a mechanizmami oprávneným za účelom výkonu povolenej činnosti a činností uvedených v bode a) a b) , v prospech: Západoslóvenská distribučná,a.s., IČO:36361518, Čulenova 6, 816 47 Bratislava V-7740/15 - č.z.4162/15

- 1 Vklad vecného bremena spočívajúceho strpieť na časti pozemku podľa geom.plánu č.35021934-190/2015 - pozemok registra C KN parc.č. 512/1, zast.pl. a nádvorie o výmere 15478 m² -
 - a.) zriadenie a uloženie elektroenergetických zariadení
 - b.) užívanie, prevádzkovanie, údržbu, opravy, úpravy, rekonštrukcie, modernizácie a akékoľvek iné stavebné úpravy elektroenergetického zariadenia a jeho odstránenie
 - c.) vstup, prechod a prejazd peši, motorovými a nemotorovými dopravnými prostriedkami, strojmi a mechanizmami oprávneným za účelom výkonu povolenej činnosti a činností uvedených v bode a) a b) v prospech : Západoslovenská distribučná, a.s., IČO:36361518, Čulenova 6, 81647 Bratislava podľa V-2834/16 - č.z.1735/16
- 1 Vecné bremeno ' IN REM ' spočívajúce v práve prechodu a prejazdu osobnými, nákladnými a inými motorovými a nemotorovými vozidlami bez obmedzenia cez pozemky registra C KN parc.č.1209/46, v prospech každodobého vlastníka pozemkov registra C KN parc. č. 1207/1 a 1207/22 podľa V-5456/15 - č.z. 2764/15, č.z.1808/16, č.z.2472/16, č.z.2681/16
- 1 Vklad vecného bremena ,spočívajúceho v práve:
 - a) zriadenia a uloženia elektroenergetických zariadení
 - b) užívania, prevádzkovania, údržby, opravy, úpravy, rekonštrukcie, modernizácie a akékoľvek iné stavebné úpravy elektroenergetickej stavby a jej odstránenie, a to v rozsahu vyznačenom v geometrickom pláne č. 35539325-267/16 k nehnuteľnostiam: pozemky registra C KN parc.č 240/1, 240/4, 240/6 v prospech : Západoslovenská distribučná, a.s., IČO:36361518, Čulenova 6, 816 47, Bratislava podľa V-849/2017-č.z.880/17

Iné údaje:

- 1 List vl. 1421
- 1 List vl. 5754
- 1 List vl. 4290
- 1 List vl. 5226
- 1 List vl.5987
- 1 List vl. 5939
- 1 List vl.5943
- 1 List vl. 6033,4255
- 1 List vl. 6083
- 1 List vl. 4760
- 1 List vl. 6139
- 1 List vl. 6174
- 1 List vl. 6709

Poznámka:

Bez zápisu.

Vysvetlenie: údaje v ČASTI C: ĎARCHY bez uvedenia parcelného čísla alebo poradového čísla vlastníka alebo inej oprávnenej osoby sa týkajú všetkých nehnuteľností a všetkých vlastníkov a iných oprávnených osôb na liste vlastníctva.

Úrad geodézie, kartografie a katastra Slovenskej republiky
VÝPIS Z KATASTRA NEHNUTEĽNOSTÍ

Okres: **Dunajská Streda**
Obec: **DUNAJSKÁ STREDA**
Katastrálne územie: **Dunajská Streda**

Vytvorené cez katastrálny portál

Dátum vyhotovenia **14.08.2017**
Čas vyhotovenia: **13:59:37**

ČIASTOČNÝ VÝPIS Z LISTU VLASTNÍCTVA č. 3251

ČASŤ A: MAJETKOVÁ PODSTATA

PARCELY registra "C" evidované na katastrálnej mape

Parcelné číslo	Výmera v m2	Druh pozemku	Spôsob využ. p.	Umiest. pozemku	Právny vzťah	Druh ch.n.
1886/386	218	Zastavané plochy a nádvoría	22	1		, 501

Legenda:

Spôsob využívania pozemku:

22 - Pozemok, na ktorom je postavená inžinierska stavba - cestná, miestna a účelová komunikácia, lesná cesta, poľná cesta, chodník, nekryté parkovisko a ich súčasť

Druh chránenej nehnuteľnosti:

501 - Chránená vodohospodárska oblasť

Umiestnenie pozemku:

1 - Pozemok je umiestnený v zastavanom území obce

Ostatné parcely nevyžiadané

ČASŤ B: VLASTNÍCI A INÉ OPRÁVŇENÉ OSOBY

Por. číslo **Priezvisko, meno (názov), rodné priezvisko, dátum narodenia, rodné číslo (IČO) a** **Spoluvlastnícky podiel**
miesto trvalého pobytu (sídlo) vlastníka

Účastník právneho vzťahu:

Vlastník

1 Mesto Dunajská Streda, Hlavná 50/16, Dunajská Streda, PSČ 929 01, SR

IČO :

1 / 1

Poznámka	List vl. 5962
Poznámka	List vl. 6567
Poznámka	List vl. 6577
Titul nadobudnutia	Z 2740/97 ZAPIS VL.PRAV. NA PC.1235/4
Titul nadobudnutia	LIST VL. 4754
Titul nadobudnutia	Z 2215/97 PREVED.GP.C.33737398-73/96
Titul nadobudnutia	Z 3894/97 DELIMITACIA
Titul nadobudnutia	Z 4400/97 PREHLASENIE
Titul nadobudnutia	Z4436/97-PREHLASENIE
Titul nadobudnutia	Z 5334/97 preved.gp.c.14061538-78/97
Titul nadobudnutia	Z 5174/97 ROZH. O URCENI SUP.C. 403/97
Titul nadobudnutia	Z727/98-PREVEDENIE GEOM.PLANU C.30014204-330/97
Titul nadobudnutia	Z 215/98 ZAPIS,PKN.VL.č.1584
Titul nadobudnutia	Z 44/98 dod.delimitácia na pč.259/1
Titul nadobudnutia	Z 43/98 delimitácia
Titul nadobudnutia	Z 2894/98 zápis budovy na pč.101/2
Titul nadobudnutia	Z 3139/98 delimitácia
Titul nadobudnutia	Z 3600/98 listina na pč.164
Titul nadobudnutia	Z 3420/98 zápis,rozhodnutie č.Výst.2941/66,X-50/98 rozhodnutie
Titul nadobudnutia	Z 2893/98 zápis
Titul nadobudnutia	Z 1531/98 urč.sup.číslo č.46/1998
Titul nadobudnutia	Z 4455/98 dodatok k delimitácie na A 602-A630
Titul nadobudnutia	Z 4642/98-Prevedenie GP č.30014204-295/98
Titul nadobudnutia	Z4693/98-delimitácia
Titul nadobudnutia	Z 4866/98 preved.geomplán č.323224642-295/98
Titul nadobudnutia	Z 5678/98 delimitačný protokol
Titul nadobudnutia	Z 6431/98 urč.sup.číslo č.850/98
Titul nadobudnutia	Z 2497/98 urč.sup.číslo č.303/98
Titul nadobudnutia	Z 6373/98 listina o urč.sup.číslo č.685/98

Por. číslo Priezvisko, meno (názov), rodné priezvisko, dátum narodenia, rodné číslo (IČO) a Spoluvlastnícky podiel miesto trvalého pobytu (sídlo) vlastníka

IČO :

Titul nadobudnutia	Z 956/99 určenie č.49/99
Titul nadobudnutia	Z 957/99 určenie č.48/99
Titul nadobudnutia	Z 958/99 určenie č.47/99
Titul nadobudnutia	Z 959/99 určenie č.46/99
Titul nadobudnutia	Z 960/99 určenie č.45/99
Titul nadobudnutia	Z 1087/99 určenie č.94/99
Titul nadobudnutia	Z 1088/99 určenie č.93/99
Titul nadobudnutia	Z 1089/99 určenie č.92/99
Titul nadobudnutia	Z1148/99-prevedenie g.p.č.14061538-39/97
Titul nadobudnutia	Z 1359/99 bežná údržba
Titul nadobudnutia	Z829/99-delimitácia
Titul nadobudnutia	Z830/99-určenie sč.
Titul nadobudnutia	Z828/99-určenie sč.
Titul nadobudnutia	Z827/99-určenie sč.
Titul nadobudnutia	Z826/99-určenie sč.
Titul nadobudnutia	Z825/99-určenie sč.
Titul nadobudnutia	Z 1579/99 delimitácia na pč.1880/291
Titul nadobudnutia	X 84/98 rozhodnutie
Titul nadobudnutia	X-20/98 rozhodnutie na pč.1920/18
Titul nadobudnutia	Z 1933/99 určenie č.184/99
Titul nadobudnutia	Z 6372/98 určenie č.686/98
Titul nadobudnutia	Z 6371/98 určenie č.687/98
Titul nadobudnutia	Z 6374/98 určenie č.684/98
Titul nadobudnutia	Z 6528/99 určenie č.682/98
Titul nadobudnutia	Z 6531/98 určenie č.680/98
Titul nadobudnutia	Z 6530/98 určenie č.678/98
Titul nadobudnutia	Z 2193/99 delimitačný protokol
Titul nadobudnutia	Z 1582/99 prev.geom.plán.č.32324642-394/98
Titul nadobudnutia	Z 1583/99 prev.geom.plán.č.32324642-427/98
Titul nadobudnutia	Z 2628/99 preved.geom.plán.č.30079918-55/96
Titul nadobudnutia	,V-1894/99"Darovacia zmluva
Titul nadobudnutia	V 2079/99 darovacia zmluva
Titul nadobudnutia	V 1662/99 Kúpna zmluva
Titul nadobudnutia	Z 3364/99 delimitácia na pč.1620/2-4
Titul nadobudnutia	Z 3363/99 delimitácia
Titul nadobudnutia	List vl. 5304
Titul nadobudnutia	Z 4175/99 delimitácia na pč.1620/1,1620/5-./11
Titul nadobudnutia	Z 4398/99 kvitancia na V 3052/96
Titul nadobudnutia	Z 4934/99 prev.geom.plán. č.33737398-95/99
Titul nadobudnutia	Z 816/98 určenie č.326/99
Titul nadobudnutia	V 2929/99 Kúpna zmluva
Titul nadobudnutia	V 3224/99 zámenná zmluva
Titul nadobudnutia	V 151/00 kúpna zmluva
Titul nadobudnutia	Z 1370/00 zápis,pkn.vl.1584/Z 215/98/
Titul nadobudnutia	Z 496/00 Kvitancia na V 1276/99
Titul nadobudnutia	Z 1309/00 prev.geom.plán.č.N-043/2000
Titul nadobudnutia	Z 2726/00 zápis
Titul nadobudnutia	Z 2737/00-§14 ods.2 zák.č.180/95 Z.z.(p.č.2082,2090/2,2091/2)
Titul nadobudnutia	Z 4923/00 prehlásenie na sč.1250,na pč.51
Titul nadobudnutia	Z 4922/00 prehlásenie
Titul nadobudnutia	Z 4893/00 listina o určení sč.č.191/2000
Titul nadobudnutia	Z 4967/00 listina o určení sč.194/2000-195/2000
Titul nadobudnutia	Z -6930/00 listina o určení sč.č 277/2000
Titul nadobudnutia	V 3867/00 darovacia zmluva
Titul nadobudnutia	V 3868/00 darovacia zmluva
Titul nadobudnutia	V-3869/00 darovacia zmluva
Titul nadobudnutia	V-3871/00 darovacia zmluva
Titul nadobudnutia	Z-1227/01 listina o určení sč.,č.42/2001
Titul nadobudnutia	Z-1226/01 listina o určení sč.
Titul nadobudnutia	Z2097/01-určenie sč.
Titul nadobudnutia	Z-2378/01 listina o určení sč.č.82/2001

Por. číslo Priezvisko, meno (názov), rodné priezvisko, dátum narodenia, rodné číslo (IČO) a Spoluvlastnícky podiel miesto trvalého pobytu (sídlo) vlastníka

IČO :

Titul nadobudnutia	Z-2547/01 listina o určení sč.č.82/2001
Titul nadobudnutia	Z-3386/01 prevedenie geom.plán č.N-318/2000
Titul nadobudnutia	Z-4081/01 Kvitancia na V 77/96
Titul nadobudnutia	V-4097/01 darovacia zmluva
Titul nadobudnutia	Z-5581/01 Kvitancia na V 1272/98
Titul nadobudnutia	V 173/02 Zámenná zmluva
Titul nadobudnutia	Z-4/02 prev.geom.plán č.334472602-01/02,nájomná zmluva
Titul nadobudnutia	Z-735/02 prevedenie geom.plán č.33737398-6/2002
Titul nadobudnutia	Z-1318/02 listina o určení č.52/2002
Titul nadobudnutia	Z-1176/02 prehlásenie
Titul nadobudnutia	Z-734/02 prevedenie geom.plán č.33737398-4/2002
Titul nadobudnutia	Z-1686/02 listina o určení č.66/2002
Titul nadobudnutia	V -1506/02 Kúpna zmluva
Titul nadobudnutia	V 1811/02 Kúpna zmluva
Titul nadobudnutia	V2594/02-darovanie
Titul nadobudnutia	Z-1307/02 listina o určení č.46/2002
Titul nadobudnutia	V 3176/02 Kúpa
Titul nadobudnutia	V 3285/02 Zmluva o bezodplatnom orevide vlastníctva č.4K 8860-02
Titul nadobudnutia	Z-3826/02 listina o určení č.144/2002
Titul nadobudnutia	V-3405/02 Kúpa
Titul nadobudnutia	V-3406/02 Kúpa
Titul nadobudnutia	V-3407/02 Kúpa
Titul nadobudnutia	V-3408/02 Kúpa
Titul nadobudnutia	H-1/02
Titul nadobudnutia	Z-3783/02 prev.geom.plán č.E 2816
Titul nadobudnutia	V-3404/02-Kúpna zmluva
Titul nadobudnutia	Z-155/03 listina o určení 2/03,geom.plán č.33472602-152/02
Titul nadobudnutia	Z-162/03 delimitačný protokol
Titul nadobudnutia	V 1783/03 darovanie
Titul nadobudnutia	V-1388/02-Kúpna zmluva
Titul nadobudnutia	Z 3965/03 prevedenie geom.plán č.33737398-50/2003
Titul nadobudnutia	Z 5256/03 prevedenie geom.plán č.66/2003
Titul nadobudnutia	V -789/04 Zmluva o prevode nehnuteľnosti právoplatná dňa 8.03.2004
Titul nadobudnutia	V 274/04 Kúpna zmluva právoplatná dňa 26.03.2004
Titul nadobudnutia	Z 3434/04 rozhodnutie č.162/2004
Titul nadobudnutia	Z 3435/04 rozhodnutie č.159/2004
Titul nadobudnutia	V 3595/04 darovacia zmluva právoplatná dňa 22.09.2004
Titul nadobudnutia	Z 4770/04 rozhodnutie č. 202/2004
Titul nadobudnutia	V 349/05 Darovacia zmluva právoplatná dňa 27.01.2005
Titul nadobudnutia	Z 1029/05 rozhodnutie č. 20/2005
Titul nadobudnutia	Z 991/05 prev.geom.plán č. 32324642-142/2004
Titul nadobudnutia	Z 992/05 prev.geom.plán č. 32324642-133/2004
Titul nadobudnutia	Z 993/05 prev.geom.plán č. 32324642-141/2004
Titul nadobudnutia	V 1544/05 Záložná zmluva- 661/05
Titul nadobudnutia	Z 1450/05 výmaz na V 2250/98
Titul nadobudnutia	V 3523/05 Zámenná zmluva
Titul nadobudnutia	V 3523/05 Zámenná zmluva
Titul nadobudnutia	R 515/05 prevedenie geom.plán č. 33737398-11/2005
Titul nadobudnutia	V 5506/05 Kúpna zmluva
Titul nadobudnutia	Z 303/06 rozhodnutie č. 6/2006
Titul nadobudnutia	R 98/06 prevedenie geom.plán č. 33737398-17/2005
Titul nadobudnutia	V 504/06 Zámenná zmluva
Titul nadobudnutia	R 233/06 prevedenie geom.plán č. 32324642-014/2006
Titul nadobudnutia	V 1535/06 Kúpna zmluva č.4K-2981-06
Titul nadobudnutia	Z-3018/06-výmaz zál.práva
Titul nadobudnutia	V 2600 Darovacia zmluva
Titul nadobudnutia	V 2601/06 Darovacia zmluva
Titul nadobudnutia	Z-3459/06-výmaz zál.práva na V-4245/01
Titul nadobudnutia	Z-3458/06-výmaz zál práva na V-4244/01
Titul nadobudnutia	R-405/06-prevedenie GP č.32324642-111/2006
Titul nadobudnutia	V 3081/06 Dohoda o zrušenie vecného bremena V 4119/02

Por. číslo Príezvisko, meno (názov), rodné priezvisko, dátum narodenia, rodné číslo (IČO) a Spoluvlastnícky podiel miesto trvalého pobytu (sídlo) vlastníka

IČO :

Titul nadobudnutia	V 2767/06 Zmluva o prevode nehnuteľnosti
Titul nadobudnutia	V 4846/06 Zámenná zmluva právoplatná dňa 25.10.2006
Titul nadobudnutia	R 594/06 prev.geom.plán č. 32324642-154/2006
Titul nadobudnutia	V-5617/06-Kúpna zmluva
Titul nadobudnutia	R 731/06 prevedenie geom.plán č. 33737398-24/2006
Titul nadobudnutia	R -733/06 prevedenie geom.plán č. 32324642-198/2006
Titul nadobudnutia	R 173/07 prev.geom.plán č. 32324642-022/2007
Titul nadobudnutia	R 172/07 prev.geom.plán č. 32324642-021/2007
Titul nadobudnutia	R 174/07 prevedenie geom.plán č. 32324642-022/2006
Titul nadobudnutia	R 175/07 prev.geom.plán č. 32324642-023/2007
Titul nadobudnutia	V-3043/07-Kúpna zmluva
Titul nadobudnutia	Z-2743/07-osvedčenie N 60/2007 Nz 20645/2007 NCRIs 20544/2007
Titul nadobudnutia	R-255/07-prevedenie Gp č.33737398-70/2002
Titul nadobudnutia	V-2150/07-Kúpna zmluva,právopl.dňa 08.06.2007
Titul nadobudnutia	V-2149/07-Kúpna zmluva,právopl.dňa 08.06.2007
Titul nadobudnutia	V-2748/07-kúpna zmluva právopl.dňa 17.07.2007
Titul nadobudnutia	Z 3527/07 Rozhodnutie o určení súp. čísla
Titul nadobudnutia	R-633/07-prevedenie GPč.579/07
Titul nadobudnutia	V 7812/07 Darovacia zmluva,právoplatná dňa 27.11.2007,GP č. 36 717 568 -298/07 - vzč. 2416/07
Titul nadobudnutia	R 835/07 prevedenie GP č.36056189-220/07
Titul nadobudnutia	R 836/07 prevedenie GP č.36056189-221/07
Titul nadobudnutia	R-791/07-Prevedenie GPč.32324642-131/2007
Titul nadobudnutia	V 237/08 Zmluva o zrladení vecného bremena -vzč. 142/08
Titul nadobudnutia	R-792/07-Prevedenie Gp.č-32324642-179/2007
Titul nadobudnutia	Prev. GP č. 36899844-69/07 pri V-198/08 - 736/08
Titul nadobudnutia	R-143/08-Prevedenie GPč.32324642-211/2007
Titul nadobudnutia	R-146/08-Prevedenie GPč.32324642-215/2007
Titul nadobudnutia	R-540/08-prevedenie GPč.36242624-5/2008
Titul nadobudnutia	V-3632/08-zámenná zmluva právopl.dňa 28.05.2008
Titul nadobudnutia	R-335/08-Rozhodnutie PÚ č.D/2008/00769-6
Titul nadobudnutia	R-975/08-Prevedenie GPč.32324642-187/2008 v.z.2402/08
Titul nadobudnutia	R-977/08-prevedenie GPč.32324642-144/2008
Titul nadobudnutia	R-1025/08-prevedenie GPč.32324642-173/2006
Titul nadobudnutia	Z-6083/08-rozhodnutie o urč.súp.čísla,prevedenie GPč.32324642-225/2008
Titul nadobudnutia	V-7106/08-Zámenna zmluva právopl.dňa 12.11.2008
Titul nadobudnutia	R-1672/08-Prevedenie GPč.3502/934-200/2008
Titul nadobudnutia	R-1673/08-Prevedenie GPč.3502/934-202/2008
Titul nadobudnutia	R-1674/08-Prevedenie GPč.3502/934-201/2008
Titul nadobudnutia	R-19/09-Prevedenie GPč.3502/934-203/2008
Titul nadobudnutia	R-18/09-Prevedenie GPč.32324642-048/2007
Titul nadobudnutia	R-20/09-prevedenie GPč.35021934-204/2008
Titul nadobudnutia	R-21/09-Prevedenie GPč.3502/934-205/2008
Titul nadobudnutia	R-16/09-Prevedenie GPč.32324642-297/2008
Titul nadobudnutia	R-22/09-Prevedenie GPč.3502934-219/2008
Titul nadobudnutia	R-23/09-Prevedenie GPč.3502/934-227/2008
Titul nadobudnutia	Rozh. o určení súp. čísla pod č. 32/09, Z-1259/09 - 546/09
Titul nadobudnutia	Z-3617/08-čiastočné prevedenie GPč.107/2008
Titul nadobudnutia	R-206/09-Prevedenie GPč.32324642-315/2008
Titul nadobudnutia	R-204/09-Prevedenie GPč.32324642-313/2008
Titul nadobudnutia	R-209/09-Prevedenie GPč.32324642-317/2008
Titul nadobudnutia	R-210/09-Prevedenie GPč.32324642-318/2008
Titul nadobudnutia	Z-1303/09-Rozhodnutie o urč.súp.čísla,prevedenie GPč.19/08
Titul nadobudnutia	R-469/09-Prevedenie GPč.3502/934-26/09
Titul nadobudnutia	R-470/09-Prevedenie GPč.3502/934-31/09
Titul nadobudnutia	R-471/09-Prevedenie GPč.3502/934-23/09
Titul nadobudnutia	R-472/09-Prevedenie GPč.3502/934-24/09
Titul nadobudnutia	R-473/09-Prevedenie GPč.35021934-25/09
Titul nadobudnutia	R-476/09-Prevedenie GPč.32324642-012/2009
Titul nadobudnutia	R-475/09-Prevedenie GPč.32324642-130/2007
Titul nadobudnutia	R-474/09-Prevedenie Gpč.32324642-143/2008

Por. číslo Príezvisko, meno (názov), rodné priezvisko, dátum narodenia, rodné číslo (IČO) a Spoluovlastnícky podiel miesto trvalého pobytu (sídlo) vlastníka

IČO :

Titul nadobudnutia	V-3058/09-Kúpna zmluva právopł.dňa 06.08.2009 (v.z.1581/09)
Titul nadobudnutia	Prevedenie GP č. 32324642-101/2009 zo dňa 19.6.2009, R-667/09
Titul nadobudnutia	Prevedenie GP č. 35021934-124/09 zo dňa 12.8.2009, R-810/09
Titul nadobudnutia	R-670/09-Prevedenie GPč.32324642-097/2009
Titul nadobudnutia	R-695/09-Prevedenie GPč.32324642-013/2009
Titul nadobudnutia	R-696/09-Prevedenie GPč.32328435-247/08
Titul nadobudnutia	R-880/09-Prevedenie GPč.136/2007
Titul nadobudnutia	R-927/09-Prevedenie GPč.35021934-74/09
Titul nadobudnutia	R-928/09-Prevedenie GPč.198/2009
Titul nadobudnutia	V 8628/08 Záložná zmluva právopłatná dňa 20.10.2009- 2016/09
Titul nadobudnutia	V-5549/09-Kúpna zmluva právopł.dňa 21.12.2009
Titul nadobudnutia	V-5503/09-Kúpna zmluva právopł.dňa 12.01.2009
Titul nadobudnutia	Z-3208/09-Rozhodnutie o urč.súp.čísła
Titul nadobudnutia	Z-6207/09-Rozhodnutie o urč.súp.čísła-v.z.105/10
Titul nadobudnutia	R-1442/09-Prevedenie GPč.35021934-161/09
Titul nadobudnutia	V-1073/10-Zámenná zmluva právopł.dňa 26.04.2010
Titul nadobudnutia	R-216/10-Prevedenie GPč.244/2009
Titul nadobudnutia	R-239/10-Rozhodnutie D/2010/00625-3,prevedenie GPč.36 899 844-80/08
Titul nadobudnutia	prevedenie GPč.35021934-23/2010 pri zápise V-2059/10 v.z.1078/10
Titul nadobudnutia	R-446/10-Prevedenie GPč.318/09
Titul nadobudnutia	Prevedenie GPč.30079918-34/09 pri zápise V-3323/10
Titul nadobudnutia	Prevedenie GPč.33472602-52/10 pri zápise V-3369/10
Titul nadobudnutia	Prevedenie GPč.32324642-063/2010 pri zápise V-3429/10 v.z.1753/10
Titul nadobudnutia	R-586/10-Prevedenie GPč.105/2010
Titul nadobudnutia	V-4250/10-Zmluva o prevode vlastníckeho práva k nehnuteľnostiam,miestnej komunikácie a k inžinierskej stavbe verejného osvetlenia,právopł.dňa 13.10.2010
Titul nadobudnutia	Prevedenie GP č. 43466559-22/2010 pri zápise V-4389/10 - vz. 2148/10
Titul nadobudnutia	Z-6720/10-rozhodnutie o urč.súp.čísła,prevedenie GPč.35021934-138/10
Titul nadobudnutia	Z-6721/10-rozhodnutie o urč.súp.čísła,prevedenie GPč.35021934-58/09 - vz. 2332/10
Titul nadobudnutia	Prevedenie GPč.32324642-163/2009 pri zápise V-4986/10 v.z.2364/10
Titul nadobudnutia	V-5734/10-Zmluva o prevode vlastníckeho práva k nehn.,právopł.dňa 15.12.2010
Titul nadobudnutia	Z-7405/10-Výmaz záł.práva na V-254/09
Titul nadobudnutia	V-5997/10-Kúpna zmluva právopł.dňa 20.01.2011
Titul nadobudnutia	R-52/11-Zmena v užívaní stavby
Titul nadobudnutia	V-5201/10-Zámenná zmluva právopł.dňa 07.02.2011,prevedenie GPč.32324642-089/2010
Titul nadobudnutia	V-6179/10-Záložná zmluva právopł.dňa 10.02.2011
Titul nadobudnutia	V 5354/10 Kúpna zmluva právopłatná dňa 10.03.2011, pozemok registra 'C' KN parc.č. 3409/1- 530/11
Titul nadobudnutia	Prevedenie GPč.32324642-054/2009 pri zápise V-1615/11 v.z.1039/11
Titul nadobudnutia	V-2150/11-Zmluva o zriadení vecného bremena,právopł.dňa 16.06.2011
Titul nadobudnutia	Prevedenie GPč.071/2011 pri zápise V-4830/11 v.z.2192/11
Titul nadobudnutia	Prevedenie GP č. 36717568-235/09, R-479/11 - 2522/11
Titul nadobudnutia	Prevedenie GP č. 36717568-276/10, R-490/11 - 2523/11
Titul nadobudnutia	Prevedenie GP č. 36717568-272/10, R-487/11 - 2527/11
Titul nadobudnutia	Prevedenie GP č. 36717568-273/10, R-488/11 - 2531/11
Titul nadobudnutia	Prevedenie GP č. 36717568-271, R-486/11 - 2532/11
Titul nadobudnutia	Prevedenie GP č. 36717568-270/10, R-485/11 - 2534/11
Titul nadobudnutia	Prevedenie GP č. 36717568-269/10, R-484/11 - 2536/11
Titul nadobudnutia	Prevedenie GP č. 36717568-194/10, R-483/11 - 2540/11
Titul nadobudnutia	Prevedenie GP č. 36717568-172/10, R-482/11 - 2543/11
Titul nadobudnutia	Prevedenie GP č. 36717568-069/10, R-492/11 - 2544/11
Titul nadobudnutia	Prevedenie GP č. 36717568-266/10, R-489/11 - 2568/11
Titul nadobudnutia	Prevedenie GP č. 36717568-267/10, R-491/11 - 2569/11
Titul nadobudnutia	Prevedenie GP č. 36717568-268/10, R-493/11 - 2570/11
Titul nadobudnutia	Prevedenie GP č. 36717568-293/10, R-494/11 - 2571/11
Titul nadobudnutia	Prevedenie GP č. 36717568-343/10, R-495/11 - 2572/11
Titul nadobudnutia	Prevedenie GP č. 36717568-344/10, R-496/11 - 2573/11
Titul nadobudnutia	Prevedenie GP č. 43466559-75/11, R-630/11 - 2574/11
Titul nadobudnutia	Prevedenie GPč.360/2011 pri zápise Z-7903/11 v.z.2699/11
Titul nadobudnutia	Z-6111/11-Zápis vecného bremena, prevedenie GPč.33/2011 v.z.93/12
Titul nadobudnutia	Z-7350/11-Zápis vecného bremena

Por. číslo Priezvisko, meno (názov), rodné priezvisko, dátum narodenia, rodné číslo (IČO) a Spoluvlastnícky podiel
miesto trvalého pobytu (sídlo) vlastníka

IČO :

Titul nadobudnutia	R-210/12 prevedenie GP č. 32324642-023/2012 - 568/12
Titul nadobudnutia	Z-1863/12 prevedenie GP č. 32324642-010/2012 - 645/12
Titul nadobudnutia	V-708/12 prevedenie GP č. 33737398-35/2010 - 666/12
Titul nadobudnutia	Prevedenie GPč.32324642-009/2011 pri zápise V-1147/12 v.z.866/12
Titul nadobudnutia	Prevedenie GPč.162/09 pri zápise V-2266/12 v.z.988/12
Titul nadobudnutia	R-443/12-Prevedenie GPč.32324642-147/2011
Titul nadobudnutia	Prevedenie GPč.33472602-83/11 pri zápise V-2574/12 v.z.1453/12
Titul nadobudnutia	R-551/12-Prevedenie GPč.32324642-156/2011
Titul nadobudnutia	V-3883/12-Kúpna zmluva právopl.dňa 28.08.2012
Titul nadobudnutia	Prevedenie GPč.32324642-047/2012 pri zápise V-4018/12 -2012/12
Titul nadobudnutia	Z-6566/12-Rozhodnutie o urč.súp.čísła
Titul nadobudnutia	R-870/12-Prevedenie GPč.32324642-040/2012
Titul nadobudnutia	V-6910/12-Zmluva o zriadení vecného bremena,vklad povolený dňa 12.12.2012
Titul nadobudnutia	V-7056/12-Zmluva o zriadení vecného bremena,vklad povolený dňa 17.12.2012
Titul nadobudnutia	R-938/12-Prevedenie GPč.46610910-59/2012
Titul nadobudnutia	R-961/12-Prevedenie GPč.46610910-69/2012
Titul nadobudnutia	R 62/13 Prevedenie GP č.18024335-160/2012- č.z.165/13
Titul nadobudnutia	R 63/13 Prevedenie GP č.18024335-161/2012- č.z.167/13
Titul nadobudnutia	R 64/13 Prevedenie GP č.18024335-174/2012- č.z.168/13
Titul nadobudnutia	R-66/13 Prevedenie GP č. 18024335-162/2012 - č.z. 171/12
Titul nadobudnutia	R-70/13 Prevedenie GP č. 18024335-165/2012 - č.z. 173/13
Titul nadobudnutia	R 68/13 Prevedenie GP č.18024335-163/2012- č.z.174/13
Titul nadobudnutia	R-71/13 Prevedenie GP č. 18024335-178/2012 - č.z. 175/13
Titul nadobudnutia	R-72/13 Prevedenie GP č. 18024335-166/2012 - č.z. 176/13
Titul nadobudnutia	R-73/13 Prevedenie GP č. 18024335-179/2012 - č.z. 178/13
Titul nadobudnutia	R-74/13 Prevedenie GP č. 18024335-167/2012 - č.z. 179/13
Titul nadobudnutia	R-75/13 Prevedenie GP č. 18024335-169/2012 - č.z. 181/13
Titul nadobudnutia	R-76/13 Prevedenie GP č. 18024335-180/2012 - č.z. 182/13
Titul nadobudnutia	R-77/13 Prevedenie GP č. 18024335-170/2012 - č.z. 184/13
Titul nadobudnutia	R-79/13 Prevedenie GP č. 18024335-171/2012 - č.z. 185/13
Titul nadobudnutia	R-81/13 Prevedenie GP č. 18024335-173/2012 - č.z. 186/13
Titul nadobudnutia	R-69/13 Prevedenie GP č. 18024335-177/2012 - č.z. 196/13
Titul nadobudnutia	Prevedenie Gpč.36717568-368/2012 pri zápise V-7236/12 -200/13
Titul nadobudnutia	Prevedenie Gpč.18024335-164/2012 a Gpč.18024335-168/2012 pri zápise V-7254/12 -376/13
Titul nadobudnutia	Z-1519/13-zápis stavby bez súp.čísła
Titul nadobudnutia	Prevedenie Gpč.46610910-104/2012 a Gpč.10-105/2012 pri zápise V-1730/13 -č.z.1156/13
Titul nadobudnutia	Prevedenie Gpč.31321704/246-17/2013 pri zápise Z-2931/13 -č.z.1163/13
Titul nadobudnutia	Prevedenie Gpč.46610910-74/2012 pri zápise V-1875/13 -č.z.1202/13
Titul nadobudnutia	R-418/13-Rozhodnutie PÚ -13/403-3/2618/BRO (vyhlásenie národnej kultúrnej pamiatky)
Titul nadobudnutia	Prevedenie Gpč.31321704/246-55/2013 pri zápise Z-5500/13 -č.z.2165/13
Titul nadobudnutia	V-5351/13-Zmluva o zriadení vecného bremena,vklad povolený dňa 15.10.2013,prev.Gpč.46610910-061/2012
Titul nadobudnutia	R-1022/13-Prevedenie Gpč.11852348-27/2013
Titul nadobudnutia	V-7046/13-Kúpna zmluva,vklad povolený dňa 26.11.2013
Titul nadobudnutia	V-6839/13-Zámenná zmluva,vklad povolený dňa 17.12.2013,prev.gp.č.46610910-87/2013
Titul nadobudnutia	V-6838/13-Kúpna zmluva,vklad povolený dňa 19.12.2013
Titul nadobudnutia	Z-489/14-Rozhodnutie o urč.súp.čísła
Titul nadobudnutia	V 521/14 Zmluva o zriadení vecného bremena vklad povolený dňa 25.02.2014 -č.z.613/14
Titul nadobudnutia	R-577/14-Prevedenie Gpč.35021934-247/2013
Titul nadobudnutia	R-694/14-Prevedenie Gpč.46610910-60/2014 -č.z.1839/14
Titul nadobudnutia	Prevedenie Gpč.35021934-65/2014 pri zápise V-5067/14 -č.z.2650/10
Titul nadobudnutia	Prevedenie gp.č.33472602-181/13 pri zápise V-5246/14 -č.z.2726/14
Titul nadobudnutia	R-914/14-Prevedenie Gpč.33472602-69/2014 -č.z.3166/14
Titul nadobudnutia	Prevedenie Gpč.36717568-1042/2014 pri zápise V-7193/14 -č.z.3620/14
Titul nadobudnutia	V-7231/14-Kúpna zmluva,vklad povolený dňa 05.11.2014 -č.z.3655/14
Titul nadobudnutia	V-7387/14-Zmluva o zriadení vecného bremena,vklad povolený dňa 11.11.2014 , prev.Gpč.36717568-1053/2014--č.z.3773/14
Titul nadobudnutia	R-1145/14 -Prevedenie Gpč.46610910-11/2014 -č.z.4170/14
Titul nadobudnutia	R-1146/14-Prevedenie Gpč.36717568-1059/2013-č.z.4171/14
Titul nadobudnutia	R-1136/14-Prevedenie Gpč.36717568-179/2011-č.z.4172/14
Titul nadobudnutia	R-1137/14-Prevedenie Gpč.36717568-181/2011-č.z.4173/14

IČO :

Titul nadobudnutia	R-1138/14-Prevedenie Gpč.36717568-186/2011-č.z.4174/14
Titul nadobudnutia	R-1139/14-Prevedenie Gpč.36717568-185/2011-č.z.4175/14
Titul nadobudnutia	R-1140/14- prevedenie Gpč.36717568-1057/2013 -č.z.4186/14
Titul nadobudnutia	R-1141/14-prevedenie Gpč.36717568-1060/13 -č.z.4191/14
Titul nadobudnutia	R-1398/14-Prevedenie Gpč.46610910-92/2014 -č.z.4292/14
Titul nadobudnutia	Z-9668/14-zápis vecného bremena,Gpč.45961581-129/14-č.z.177/15
Titul nadobudnutia	R-1384/14-Prevedenie GPč.36717568-1070/2014 -č.z.434/15
Titul nadobudnutia	R-1385/14-prevedenie GPč.32328435-181/13 -č.z.443/15
Titul nadobudnutia	R-1386/14-Prevedenie Gpč.36717568-1069/14 -č.z.443/15
Titul nadobudnutia	R-1387/14-Prevedenie Gpč.36717568-183/2011-č.z.444/15
Titul nadobudnutia	Prevedenie GPč.33472602-21/11 pri zápise V-444/15 -č.z.523/15
Titul nadobudnutia	Z-1377/15-Rozhodnutie o urč.súp.čísla -č.z.595/15
Titul nadobudnutia	Prevedenie Gpč.36717568-1063/14 pri zápise V-246/15 -č.z.600/15
Titul nadobudnutia	R-176/15 Prevedenie GP č. 36717568-1002/2015 - č.z. 1284/15
Titul nadobudnutia	R-177/15 Prevedenie GP č. 36717568-1003/2015 - č.z. 1285/15
Titul nadobudnutia	R-178/15 Prevedenie GP č. 36717568-1004/2015 - č.z. 1286/15
Titul nadobudnutia	R-179/15 Prevedenie GP č. 36717568-1005/2015 - č.z. 1287/15
Titul nadobudnutia	R-181/15 Prevedenie GP č. 36717568-1007/2015 - č.z. 1289/15
Titul nadobudnutia	Prevedenie GPč.36717568-1013/2015 pri zápise V-3042/15 -č.z.1685/15
Titul nadobudnutia	R-513/15-Prevedenie GPč.33737398-05/2015 -č.z.1757/15
Titul nadobudnutia	R-515/15-Prevedenie GPč.46610910-71/2014 -č.z.2082/15
Titul nadobudnutia	R-514/15-Prevedenie Gpč.46610910-80/2014 -č.z.2083/15
Titul nadobudnutia	R-516/15-Prevedenie Gpč.46610910-81/2014-č.z.2084/15
Titul nadobudnutia	Prevedenie Gpč.33472602-56/15 -pri zápise V-4475/15 -č.z.2615/15
Titul nadobudnutia	Prevedenie GPč.36717568-1029/2015 pri zápise V-5420/15 -č.z.3048/15
Titul nadobudnutia	V-5777/15-Zmluva o zriadení vecného bremena,vklad povolený dňa 06.10.2015-č.z.3240/15
Titul nadobudnutia	R-1111/15-Prevedenie Gpč.36717568-1061/15 -č.z.3344/15
Titul nadobudnutia	V-35/16-Zmluva o zrladení vecného bremena,vklad povolený dňa 20.01.2016,prev. GPč.32313993-1077/2015 -č.z.258/16
Titul nadobudnutia	Z-1036/16-Oznámenie o zrušení súp.čísia 4747 -č.z.485/16
Titul nadobudnutia	Z--1037/16-Oznámenie o zrušení súp.čísia 4748 -č.z.486/16
Titul nadobudnutia	V-317/16-Zámenná zmluva,vklad povolený dňa 12.02.2016,prev.Gpč.33472602-76/15 -č.z.500/16
Titul nadobudnutia	V-1497/16-Zámenná zmluva,vklad povolený dňa 15.03.2016 -č.z.830/16
Titul nadobudnutia	Z-1999/16-Protokol č.04710/2015-UVOP-U00109/15.00 -č.z.831/16
Titul nadobudnutia	V-1389/16-Zmluva o zriadení vecných bremien a prevzatí záväzku,vklad povolený dňa 04.04.2016 , prevedenie Gpč.36717568-1029/2015 -č.z.1054/16
Titul nadobudnutia	Prevedenie Gpč.32328435-226/15 pri zápise V-1499/16 -č.z.1082/16
Titul nadobudnutia	V-1897/16-Zmluva o zriadení vecného bremena,vklad povolený dňa 19.04.2016 -č.z.1264/16
Titul nadobudnutia	V-1891/16-Kúpna zmluva,vklad povolený dňa 20.04.2016 -č.z.1291/16
Titul nadobudnutia	V-1892/16-Kúpna zmluva,vklad povolený dňa 20.04.2016,prev.Gpč.46610910-84/2015-č.z.1298/16
Titul nadobudnutia	V-1893/16-Kúpna zmluva,vklad povolený dňa 20.04.2016-č.z.1300/16
Titul nadobudnutia	V-1894/16-Kúpna zmluva,vklad povolený dňa 20.04.2016 -č.z.1301/16
Titul nadobudnutia	V-1895/16-Kúpna zmluva,vklad povolený dňa 20.04.2016-č.z.1302/16
Titul nadobudnutia	V-1896/16-Kúpna zmluva,vklad povolený dňa 20.04.2016, prev.Gpč.46610910-83/2015 -č.z.1304/16
Titul nadobudnutia	V-2008/16-Kúpna zmluva,vklad povolený dňa 27.04.2016,prev.Gpč.46610910-82/2015 -č.z.1385/16
Titul nadobudnutia	V-2009/16-Kúpna zmluva,vklad povolený dňa 27.04.2016-č.z.1387/16
Titul nadobudnutia	V-2010/16-Kúpna zmluva,vklad povolený dňa 27.04.2016-č.z.1388/16
Titul nadobudnutia	V-2834/16-Zmluva o zriadení vecného bremena,vklad povolený dňa 27.05.2016, prev.Gpč.35021934-190/15 -č.z.1735/16
Titul nadobudnutia	Prevedenie Gpč.32313993-1011/2016 pri zápise V-3014/16 -č.z.1806/16
Titul nadobudnutia	Čiastočné prevedenie Gpč.30079900-3/2016 pri zápise V-3137/16 -č.z.1887/16
Titul nadobudnutia	R-1588/16-Prevedenie Gpč.46610910-27/2014 -č.z..2364/16
Titul nadobudnutia	Prevedenie Gpč.46610910-28/2016-pri zápise V-6406/16 -č.z.3395/16
Titul nadobudnutia	V-7532/16 Zmluva o zriadení vecného bremena vklad povolený dňa 28.10.2016, GP č. 35021934-171/2016 - č. z. 3421/16
Titul nadobudnutia	Prevedenie Gpč.36717568-1030/2016 pri zápise V-7409/16 -č.z.3624/16
Titul nadobudnutia	Prevedenie Gpč.45697337-61/2015 pri zápise V-7704/16 -č.z.3709/16
Titul nadobudnutia	V-7408/16-Kúpna zmluva,vklad povolený dňa 25.11.2016, prev.Gpč.46610910-29/2016-č.z.3747/16

Por. číslo Priezvisko, meno (názov), rodné priezvisko, dátum narodenia, rodné číslo (IČO) a Spoluvlastnícky podiel miesto trvalého pobytu (sídlo) vlastníka

IČO :

Titul nadobudnutia	Z-8706/16-Oznámenie o zrušení súp.čísla -č.z.3782/16
Titul nadobudnutia	Z-8707/16-Oznámenie o zruš. súp.čísla -č.z.3783/16
Titul nadobudnutia	V-7992/16-Kúpna zmluva,vklad povolený dňa 06.12.2016 -č.z.3993/16
Titul nadobudnutia	V-7994/16-Zmluva o zriadení vecného bremena,vklad povolený dňa 12.12.2016, prev.Gpč.32313993-1038/2016 -č.z.4080/16
Titul nadobudnutia	Prevedenie Gp.č.46145443-89/2016-pri zápise V-8118/16-č.z.4084/16
Titul nadobudnutia	Z-146/17-Oznámenie o urč. súp.čísla -č.z.148/17
Titul nadobudnutia	Z-147/17-Oznámenie o urč. súp.čísla -č.z.149/17
Titul nadobudnutia	Z-148/17-Oznámenie o urč.súp.čísla -č.z.150/17
Titul nadobudnutia	Z-10802/16-Prevedenie GPč.44269285-2/2016-č.z.366/17
Titul nadobudnutia	V-849/2017-Zmluva o zriadení vecného bremena,vklad poovlený dňa 13.03.2017, prev.Gpč.36539325-267/2016-č.z.880/17
Titul nadobudnutia	V-1738/2017-Zmluva o bezodplatnom prevode vlastn. pozemkov č.02753/2016-PKZO-K40028/16.00, vklad povolený dňa 29.03.2017 -č.z.1128/17
Titul nadobudnutia	Prev.gpč.46610910-79/2016 pri zápise V-1734/17 -č.z.1138/17
Titul nadobudnutia	R-521/17-Prevedenie Gpč.46610910-13/17 -č.z.1558/17
Titul nadobudnutia	Z-3965/17-Oznámenie o urč. súp.čísla, prevedenie Gpč.33737398-22/2016-č.z.1586/17
Titul nadobudnutia	R-365/17-Prevedenie Gpč.46610910-75/2016-č.z.1990/17
Titul nadobudnutia	Prevedenie Gpč.46145443-9/2017 pri zápise V-4616/17 -č.z.2229/17
Titul nadobudnutia	V-4614/17-Kúpna zmluva,vklad povolený dňa 12.07.2017,prevedenie Gpč.44269285-18/2017-č.z.2233/17
Titul nadobudnutia	Prevedenie Gpč.35021934-81/2017 pri zápise V-4795/17 -č.z.2311/17
Titul nadobudnutia	R-812/17-Prevedenie Gpč.46610910-56/2017-č.z.2335/17
Titul nadobudnutia	R-813/17-Prevedenie Gpč.46610910-54/2017 -č.z.2336/17
Titul nadobudnutia	R-815/17-Prevedenie Gpč.46610910-53/2017 -č.z.2338/17
Titul nadobudnutia	R-816/17-Prevedenie Gpč.46610910-51/2017-č.z.2340/17

Tituly nadobudnutia LV:

Z 2533/93 DELIMITACNY PROTOKOL.

V 1298/93 ZAMENNA ZMLUVA.

Z 1600/93 delimitacia .

Z 1813/93

z 3169/93 delimitacia fin./93-b

Z 3343/93 NAJOM BUDOVY NA PARC.C.2298/59.

Z 253/94 PREHLASENIE NA PARC.C.44/63,64,65

HOSP.ZMLUVA NA PC.1920/2-5,1920/7-11,A 1920/13-15

Z 2175/94 DELIMITACIA PC.12/9

LIST VL.3727

Z 2311/94 DELIMITACIA C.FIN./93-DEL-B NA PC.3849

Z 35/95 DELIMITACIA C.MAJ.2127/94

V 190/95 KUPA NA PC.2568/2

V 189/95 ZAMENNA ZMLUVA NA PC.1936/265,1936/266

z 1561/95 pkn.vl.c.613,na pc,3426/3

Z 1801/95 ROZHODNUTIE ZP-4-18/2832/94

Z 2533/95 DELIMITACIA NA PC.3134/42,3134/3-4

Z 3930/95 DELIT.PROT. NA PC.45-47

Z 3414/95 DELIT.PROT.NA PKN.VL.C.1678

Z4538/95 DELIMITACIA NA PC.3464/546,3464/547

V 33363/95 KUPNA ZMLUVA NA PC.3120/6,/3,/18

Z 216/96 DELIMITACIA NA PC.44/78,44/80,48/4

Z 125/96 ROZHODNUTIE ZP.-4-1/27/2462/95 NA PC.2559

Z 1441/96 DELIMITACIA NA PC.60

Z 2767/96 PREHLASENIE NA BUD.PC.2390/1

Z 2887/96 PREHLASENIE/BUD.PC.139/1/

V 1132/96 ZAMENNA ZMLUVA,V 1134/96 DAROVACIA ZMLUVA,V 1133/96 DAROVACIA ZMLUVA

R-50/96 ROZHODNUTIE NA PC.1818

'Z 2885/96 PREHLASENIE'

Z 2886/96 PREHLASENIE NA PC.138/1

Z 2888/96 PREHLASENIE NA OBCHOD PC.141

Z2972/96-DELIMITACIA

list vl. 4448

Z 5605/96 PREVED.GP.C.32324642-57/96
 Z 5649/96 ROZHODNUTIE C.170/96
 Z DODATOK K DELIMITACII/ NA PC.494/1/
 Z 6144/96 PREVED,GP.C.Cs-15/94
 Z 6492/96 PREVEDENIE GP.32324642-217/96
 V 4027/96 KUPNA ZMLUVA NA A 309-326
 V 63/97 KUPA NA PC.12/17-12/19
 Z 675/97-PREVEDENIE GP.32328435-80/95
 Z 1306/97 PREVEDENIE GP.C.32324642-14/97
 Z 2378/97 ZAPIS VLAST.PRAV.,PKN.VL.C.947/na A475-A480/
 Z 1733/97 DELIMITACIA NA PC.56/1
 Z 240/05 Rozhodnutie č.3/2005
 Z 992/05 prevedenie geom plán č. 32324642-133/2004
 V 636/05 Zámenná zmluva
 V 1215/05 Kúpna zmluva
 Z-2455/06-rozhodnutie o urč.s.č.
 R-335/06-rozhodnutie PÚ č.D/2006/00307-4
 R-335/06-rozhodnutie PÚ č.D/2006/00307-4
 List vlastníctva č.6631
 R-518/06-prevedenie GPč.32324642-140/2006
 R 396/07 prevedenie GP č. 32324642-70/07,ZPM č 3750 E -vzč.1132
 V 3830/07 Kúpna zmluva
 V 3891/07 Kúpna zmluva,právoplatná dňa 30.7.2007 -vzč. 1409/07
 V 3241/07 Kúpna zmluva ,právoplatná dňa 30.7.2007,Prevedenie GPč. 35021934-43/07 ,ZPM č. 3710 E -vzč.1419/07
 V 3381/07 Kúpna zmluva,právoplatná dňa 2.8.2007,prevedenie GPč. 11852348-38/06 ,ZPM č. 3571 -vzč. 1433/07
 Z-2943/07-prevedenie GPč.6/2006
 Z 5210/08 Prevedenie GPč. 36610941-23/08-2087/08
 X 4/2017-Protokol o oprave chyby v kat. operáte-č.z. 590/17

ČASŤ C: ĎARCHY

Por.č.:

V 191/95 KUPA NA PC.2568/3

Vecné bremeno podľa § 22 a nasl. Zákona č.79/1957 Zb. o výrobe, rozvoje a spotrebe elektriny (elektrizačný zákon) v spojení s § 98 ods. 4 zákona č.251/2012 Z.z. o energetike a o zmene a doplnení niektorých zákonov v prospech spoločnosti Západoslovenská distribučná,a.s., IČO:36 361 518, so sídlom Čulenova 6, 816 47, Bratislava podľa geom .plánu č.45 961 581 -127/14 na pozemku registra E KN s parcelným číslom 318/15 , týkajúce sa elektroenergetického zariadenia: 2x22 kV linka č.433 na trase Rz Dunajská Streda -Rz Sládkovičovo a č.434 na trase Rz Dunajská Streda -TS30 -Z-2429/15 -č.z.1727/15

- 1 Zákaz nakladania s nehnuteľnosťou-bytovými priestormi vo výmere 88 m² v obyt.dome,sč.1214/predajňa Papierníctva/-zákaz scudzenia pre nájmu a zaťaženia ,okr.súd .Nc 373/99-P1-88/99
- 1 Záložné právo v prospech Štátneho fondu rozvoja bývania ,Bratislava 37,IČO:31749542 na obytný dom sč.2441 na parc.č.1919/121,V 1781/03.
- 1 Záložné právo v prospech Ministerstva výstavby a regionálneho rozvoja SR IČO: 31751067 so sídlom Špitálska 8, 816 44 Bratislava V 1544/05 na bytový dom - 87 b.j. na parcele číslo 1919/121 sč.2441- 661/05
- 1 Vecné bremeno-právo užívania v prospech ELBEVA ,a.s. IČO: 36252204 za účelom umiestnenia inžinierskych sietí slúžiacich pre obytný súbor Kertváros na parc.č. 3786/1,4033,1080 -V5793/05- ,R-424/06
- 1 Vecné bremeno zaťažujúce pozemok v k.ú. Dunajská Streda ,KN-C parc.č. 1940/1 zriadené v prospech pozemkov v k.ú. Dunajská Streda ,KN-C parc.č. 1942/5,1940/3 a 1934/5,spočívajúce v práve zriaďovania,uloženia,vedenia a výstavby kanalizačnej prípojky,na povrchu,nad a pod povrchom zaťaženého pozemku a s tým súvisiacich terénnych úprav ,úprav pôdy a jej porastu,práva vstupu osobami a vjazdu technickými zariadeniami a dopravnými prostriedkami na zaťažený pozemok za účelom prevádzkovania,užívania,údržby,výmeny,zmien a opráv alebo odstránenia kanalizačnej prípojky a práva užívania prípojky v rozsahu znázornenom na geo.pláne č. 360 56 189-185/2007 a v súlade so Zmluvou o zriadení vecného bremena zo dňa 11.12.2007,podľa V 237/08 -vzč.142/08
- 1 Vecné bremeno právo vstupu a prechodu cez pozemok parc.č.1919/85 ako peším sôsobom,tak aj dopravnými prostriedkami a stavebnými mechanizmami v prospech :VÁR-Elektro,s.r.o.,Poľná 891,IČO:31 449 816 -podľa V-3698/04 v.z.1544/04
- 1 List vlastníctva č.5636
- 1 Záložné právo na bytový dom 9 b.j. sociálne byty sč.5851 a na parc.č.3120/42 zast.plocha vo výmere 159 m² v prospech Ministerstva výstavby a regionálneho rozvoja SR IČO: 31751067 so sídlom Prievozska 2/B, 825 25 Bratislava 26 V 8628/08- 2016/09
- 1 Záložné právo na stavbu -adm.budova so súp.číslom 50 na parc.č.2373/2, na pozemky : registra C KN parc.č.2373/1,parc.č.2373/2,parc.č.2373/3, parc.č.2373/4,parc.č.2374 v prospech Československej obchodnej banky,a.s.,so sídlom Michalská 18,815 63 Bratislava,IČO:36 854 140 podľa V-6179/10 v.z.285/11
- 1 Vecné bremeno právo užívania a vstupu,prechodu a prejazdu peši,motorovými a nemotorovými dopravnými prostriedkami,strojmi a mechanizmami cez pozemok registra C KN parc.č.3409/4 zast.plochy a nádvoria o výmere 14280 m² v prospech SCHINDLER ESKALÁTORY,s.r.o.,IČO:36250783,Kračanská cesta 49,929 01 Dunajská Streda podľa V-2150/11 v.z.1323/11

- 1 Vklad vecného bremena spočívajúceho -v práve trvalého uloženia, užívania a údržby vodovodnej a kanalizačnej prípojky a za týmto účelom právo vstupu a vjazdu na pozemky registra C KN parcelné číslo 1894/11, zastavané plochy a nádvoria o výmere 3 m2 a parcelné číslo 1894/21 zastavané plochy a nádvoria o výmere 7 m2,
- v práve trvalého uloženia, užívania a údržby prípojky vysokého napätia, a za týmto účelom právo vstupu a vjazdu na pozemky registra C KN parcelné číslo 1894/8, zastavané plochy a nádvoria o výmere 5 m2, parcelné číslo 1894/9, zastavané plochy a nádvoria o výmere 5 m2, parcelné číslo 1894/10, zastavané plochy a nádvoria o výmere 3 m2,
- v práve trvalého uloženia, užívania a údržby distribučného STL plynovodu a prípojky, a za týmto účelom právo vstupu a vjazdu na pozemky registra C KN parcelné číslo 1894/7, zastavané plochy a nádvoria o výmere 88 m2, parcelné číslo 1894/9, zastavané plochy a nádvoria o výmere 5 m2, parcelné číslo 1894/12, zastavané plochy a nádvoria o výmere 61 m2, parcelné číslo 1894/16, zastavané plochy a nádvoria o výmere 4 m2, parcelné číslo 1894/19, zastavané plochy a nádvoria o výmere 164 m2,
- v práve trvalého uloženia, užívania a údržby prípojky telekomunikačného vedenia, a za týmto účelom právo vstupu a vjazdu na pozemky registra C KN parcelné číslo 1894/15, zastavané plochy a nádvoria o výmere 31 m2, parcelné číslo 1894/16, zastavané plochy a nádvoria o výmere 4 m2, parcelné číslo 1894/17, zastavané plochy a nádvoria o výmere 2 m2,
- v práve trvalého vybudovania, užívania a údržby stavby cestného telesa, a za týmto účelom právo vstupu, vjazdu, prechodu a prejazdu na pozemky registra C KN parcelné číslo 1915/224, ostatné plochy o výmere 1220 m2, registra C KN parcelné číslo 1915/364, ostatné plochy o výmere 280 m2 v prospech každodobého vlastníka pozemkov registra C KN parc.č.1915/184, 1915/340, 1915/363 podľa V-3797/11 v.z.1923/11
- 1 Vecné bremeno v zmysle § 10 a § 36 Zákona č.656/2004 Z.z. zákona o energetike v platnom znení k pozemku registra C KN parc.č.3733 o výmere 4 638 m2 právo vstupu na uvedený pozemok v rozsahu nevyhnutnom na výkon povolenej činnosti v súlade geom.plánom č.33/2011 z dôvodu obmedzenia vlastníckeho práva k pozemkom vybudovaním elektroenergetických zariadení distribučnej sústavy, v prospech vlastníka tohto elektroenergetického zariadenia, spoločnosť ZSE Distribúcia, a.s., so sídlom Čulenova č.6,816 47 Bratislava -Z-6111/11 v.z.93/12
- 1 Vecné bremeno v zmysle § 10 a § 36 Zákona č.656/2004 Z.z. zákona o energetike v platnom znení k pozemku registra C KN parc.č.266/3, parc.č.266/4, parc.č.266/1 právo vstupu na uvedený pozemok v rozsahu nevyhnutnom na výkon povolenej činnosti v súlade geom.plánom č.146/2011 z dôvodu obmedzenia vlastníckeho práva k pozemkom vybudovaním elektroenergetických zariadení distribučnej sústavy, v prospech vlastníka tohto elektroenergetického zariadenia, spoločnosť ZSE Distribúcia, a.s., so sídlom Čulenova č.6,816 47 Bratislava -Z-7350/11 v.z.186/12
- 1 Vecné bremeno právo užívania a právo vstupu, prechodu a prejazdu peši, motorovými a nemotorovými dopravnými prostriedkami, strojmi a mechanizmami cez pozemok registra C KN parc.č.3409/1, parc.č.3409/4, parc.č.3409/5, parc.č.3409/6 v prospech Wertheim, s.r.o., IČO:00883990, Kračanská cesta 49, 929 01, Dunajská Streda podľa V-6910/12 -2977/12
- 1 Vklad vecného bremena spočívajúceho v práve užívania a v práve vstupu, prechodu a prejazdu peši, motorovými a nemotorovými dopravnými prostriedkami, strojmi a mechanizmami cez pozemky parcely registra C KN parc.č.3409/1, parc.č.3409/5, parc.č.3409/6 v prospech SCHINDLER ESKALATORY, s.r.o. IČO: 36250783, Vladenská cesta 1,929 01 Dunajská Streda podľa V-7056/12 -3039/12
- 1 Vecné bremeno spočívajúceho v práve uloženia, vedenia a výstavby splaškovej kanalizácie pod povrchom zaťaženého pozemku a s tým súvisiacich terénnych úprav, úprav pôdy a jej porastu, v práve vstupu a prechodu osobami a vjazdu a prejazdu technickými zariadeniami a dopravnými prostriedkami cez pozemok registra C KN parc.č.1940/32 za účelom prevádzkovania, užívania, údržby, výmeny, opráv a odstránenia splaškovej kanalizácie v prospech DRON-Nehnutelnosti, s.r.o., Budovateľská 56777A, 929 01 Dunajská Streda, IČO:36 242 136 v rozsahu celej dĺžky a šírky zaťaženého pozemku podľa V-5351/13 -č.z.2757/13
- 1 Vecné bremeno práve zriadenia, uloženia, užívania, prevádzkovania, údržby, opravy, rekonštrukcie, modernizácie a vykonania ekejkoľvek inej stavebnej úpravy elektroenergetickej stavby na časť poz. parc.č. 1919/85 zast. pl. o vým 695 m2, parc.č. 1919/88 ,parc.č. 1919/107 , v rozsahu vyznačenom v geom. pláne č. 35/2013; vstupu, prechodu a prejazdu peši, motorovými a nemotorovými dopravnými prostriedkami, strojmi a mechanizmami na celú zaťaženú nehnuteľnosť v prospech Západoslovenská distribučná, a.s., IČO: 36361518, Čulenova 6, 816 47 Bratislava, V 521/14 -č.z.613/14
- 1 Vklad vecného bremena spočívajúceho v práve trvalého uloženia, užívania a údržby vodovodnej a kanalizačnej prípojky, a za týmto účelom v práve vstupu a vjazdu k pozemkom registra C KN parc.č.1915/506, ostatná plocha o výmere 25 m2 v prospech každodobého vlastníka pozemkov registra C KN parc.č.1915/493, 1915/494, 1915/500 podľa V-7387/14 -č.z.3773/14
- 1 Vecné bremeno podľa § 22 a nasl. Zákona č.79/1957 Zb. o výrobe, rozvoje a spotrebe elektriny (elektrizačný zákon) v spojení s § 96 ods. 4 zákona č.251/2012 Z.z. o energetike a o zmene a doplnení niektorých zákonov v prospech spoločnosti Západoslovenská distribučná, a.s., IČO:36 361 518, so sídlom Čulenova 6, 816 47 Bratislava podľa geometrického plánu č.45 961 581 -129/14 na pozemku registra E KN s parcelným číslom 1791 týkajúce sa elektroenergetického zariadenia: 2x22 kV VN linka č.433 na trase Rz Dunajská Streda -Rz Sládkovičovo a č.434 na trase Rz Dunajská Streda -TS 30 -Z-9668/14 -č.z.177/15
- 1 Vecné bremeno ' IN REM ' právo prechodu a prejazdu cez celý pozemok registra C KN parc.č.1620/54, ost.plocha o výmere 1195 m2 v prospech každodobého vlastníka pozemkov registra C KN parc.č.1620/51 a 1620/52 podľa V-5777/15 -č.z.3240/15

- 1 Vklad vecného bremena 'in personam' spočívajúceho v práve:
 - uloženia a existencie inžinierskych sietí - plynárenských zariadení oprávneného z vecného bremena, ich ochranných a bezpečnostných pásiem, v práve ich údržby, prevádzky, opravy a rekonštrukcie a to v rozsahu vymedzenom geometrickým plánom č. 32313993-1077/2015,
 - spočívajúceho v práve:
 - prechodu a prejazdu vozidiel oprávneného z vecného bremena za účelom údržby, prevádzky, opravy a rekonštrukcie inžinierskych sietí - plynárenských zariadení oprávneného z vecného bremena a to v rozsahu vymedzenom geometrickým plánom č. 32313993-1077/2015 cez pozemok registra C KN parc.č.1920/357, ost.plocha o výmere 655 m2 v prospech SPP-distribúcia,a.s., IČO:35910739, Mlynské nivy 44/B, 825 11, Bratislava podľa V-35/16 -č.z.258/16
- 1 Vklad vecného bremena 'in personam' spočívajúceho v práve zriadenia a uloženia elektroenergetického zariadenia, v práve užívania,prevádzkovania, údržby, opravy,úpravy,rekonštrukcie,modernizácie a akékoľvek inej stavebnej úpravy elektroenergetického zariadenia a jeho odstránenia a v práve vstupu,prechodu a prejazdu peši, motorovými a nemotorovými dopravnými prostriedkami,strojmi a mechanizmami oprávneným za účelom výkonu povolenej činnosti v rozsahu vyznačenom v geom.pláne č. 1029/2015 na pozemky registra C KN parc.č.1920/191, 1920/226, 1920/611, 1920/669 v prospech : Západoslovenská distribučná,a.s.,IČO:36361518, Čulenova 6, 816 47 Bratislava podľa V-1389/16 -č.z.1054/16
- 1 Vecného bremena 'in personam' právo uloženia inžinierskych sietí - plynárenských zariadení oprávneného z vecného bremena, ich ochranných a bezpečnostných pásiem, ich údržbu, prevádzku, opravu a rekonštrukciu a to v rozsahu vymedzenom geometrickým plánom č. 33472602-1/16 a právo prechodu a prejazdu vozidiel oprávneného z vecného bremena za účelom údržby, prevádzky, opravy a rekonštrukcie inžinierskych sietí - plynárenských zariadení oprávneného z vecného bremena, pričom toto oprávnenie sa vzťahuje len na časť zaťaženej nehnuteľnosti v rozsahu vyznačenom v geometrickom pláne č. 334722602-1/16 k nehnuteľnosti:pozemok registra C KN parc.č.3222/1 v prospech SPP-distribúcia,a.s.,IČO:35910739, Mlynské nivy 44/b, 825 11 Bratislava podľa V-1897/16 -č.z.1264/16
- 1 Vklad vecného bremena spočívajúceho v práve zriadenia a uloženia elektroenergetických zariadení a v práve užívania, prevádzkovania, údržby, opravy, úpravy, rekonštrukcie, modernizácie a vykonania akýchkoľvek iných stavebných úprav elektroenergetikej stavby vrátane jej odstránenia v rozsahu vyznačenom v geometrickom pláne č.41335996- 320-1/2015, v práve vstupu, prechodu a prejazdu peši, motorovými a nemotorovými prostriedkami, strojmi a mechanizmami cez pozemky registra C KN parc.č. 1886/292, 1886/293, 1886/331 v prospech : Západoslovenská distribučná,a.s., IČO:36361518, Čulenova 6, 816 47 Bratislava podľa V-6487/15 -č.z.3600/15,č.z.1291/16
- 1 Vklad vecného bremena spočívajúceho strieť na časti pozemku registra CKN parc.č. 1886/291, ostatná plocha o výmere 389m2 :
 - a) zriadenie a uloženie elektroenergetických zariadení
 - b) užívanie, prevádzkovanie, údržbu, opravy, úpravy, rekonštrukcie, modernizácie a akékoľvek iné stavebné úpravy elektroenergetických zariadení a ich odstránenie sa vzťahuje na časť zaťaženej nehnuteľnosti v rozsahu vyznačenom v geometrickom pláne č.41335996- 320-1/2015 zo dňa 27.07.2015
 - c) vstup, prechod a prejazd peši, motorovými a nemotorovými dopravnými prostriedkami, strojmi a mechanizmami oprávneným za účelom výkonu povolenej činnosti a činností uvedených v bode a) a b) sa vzťahuje na celú zaťaženú nehnuteľnosť, v prospech: Západoslovenská distribučná,a.s., IČO:36361518, Čulenova 6, 816 47 Bratislava V-7741/15 -č.z.4163/15,č.z.1291/16
- 1 Vecné bremeno IN REM právo prechodu a prejazdu, právo vedenie resp.bezplatného napojenia sa na existujúce, resp.neskôr vybudované inžinierske siete na pozemky registra C KN parc.č.1915/494 a parc.č.1915/500 v prospech každodobého vlastníka pozemkov registra C KN parc.č. 1915/453, 1915/454, 1915/534 podľa V-6927/13 -č.z.38/14,č.z.1385/16
- 1 Vecné bremeno spočívajúceho v práve trvalého umiestnenia,vybudovania,užívania a údržby stavby-cestného telesa miestnej komunikácie a napojenia cestného telesa miestnej komunikácie na existujúcu cestnú komunikáciu a v práve vstupu,prechodu pešo a vjazdu a prejazdu vozidlami a technickými zariadeniami na zaťažených pozemkoch registra C KN parc.č.1915/462 a parc.č.1915/463 v prospech každodobého vlastníka jeho nájomníkov,zákazníkov obchodných partnerov a verejnosti pozemkov registra C KN parc.č.1915/184, 1915/340, 1915/363 podľa V-4175/11 v.z.2097/11,č.z.1304/16
- 1 Vecné bremeno IN REM právo prechodu a prejazdu, právo vedenie resp.bezplatného napojenia sa na existujúce, resp.neskôr vybudované inžinierske siete na pozemky registra C KN parc.č.1915/494 a parc.č.1915/500 v prospech každodobého vlastníka pozemkov registra C KN parc.č. 1915/540 podľa V-6927/13 - č.z.38/14, č.z.1385/16
- 1 Vklad vecného bremena spočívajúceho strieť na časti pozemku podľa geom.plánu č.35021934-190/2015 - pozemok registra C KN parc.č.3464/583, 3464/614, 3464/810, 3599/1, 3599/23 -
 - a.) zriadenie a uloženie elektroenergetických zariadení
 - b.) užívanie,prevádzkovanie,údržbu,opravy,úpravy,rekonštrukcie,modernizácie a akékoľvek iné stavebné úpravy elektroenergetického zariadenia a jeho odstránenie
 - c.)vstup, prechod a prejazd peši,motorovými a nemotorovými dopravnými prostriedkami,strojmi a mechanizmami oprávneným za účelom výkonu povolenej činnosti a činností uvedených v bodea) a b) v prospech : Západoslovenská distribučná,a.s., IČO:36361518, Čulenova 6, 81647 Bratislava podľa V-2834/16 - č.z.1735/16

- 1 Vecné bremeno 'in personam' spočívajúce v povinnosti povinného strieť na nehnuteľnostiach:
 - uloženie a existenciu inžinierskych sietí - plynárenských zariadení oprávneného z vecného bremena, ich ochranných a bezpečnostných pásiem, ich údržbu, prevádzku, opravu a rekonštrukciu a to v rozsahu vymedzenom geometrickým plánom č. 35021934-171/2016 na vyznačenie vecného bremena na priznanie práva uloženia inžinierskych sietí a
 - prechod a prejazd vozidiel oprávneného z vecného bremena za účelom údržby, prevádzky, opravy a rekonštrukcie inžinierskych sietí - plynárenských zariadení oprávneného z vecného bremena, pričom toto oprávnenie sa vzťahuje len na časť zaťaženej nehnuteľnosti v rozsahu vyznačenom v GP č. 35021934-171/2016 na vyznačenie vecného bremena na priznanie práva uloženia inžinierskych sietí k nehnuteľnosti: pozemok registra CKN parc. č. 671, zastavaná plocha a nádvorie o výmere 3481 m² v prospech: SPP-disribúcia, a.s., IČO: 35910739, Mlynské nivy 44/B, 82511 Bratislava, V-7532/16 - č.z. 3421/16
- 1 Vecné bremeno - právo prechodu pešo, osobným motorovým vozidlom resp. nákladným motorovým vozidlom max. hmotnosti do 7,5 ton cez parcely č.2820/71 podľa GP č.36899844-57/09 v prospech vlastníka parcely č.2820/15 V 1141/10- 530/10,č.z.3747/16
- 1 Vecné bremeno právo prechodu a prejazdu cez pozemky registra C KN parc.č. 2820/71, v prospech vlastníka pozemkov registra C KN parc.č.2820/14, a 2820/55 podľa V-4998/13 -č.z.2701/13,č.z.3747/16
- 1 Vecné bremeno IN REM právo prechodu a prejazdu pešo,motorovými vozidlami a inými dopravnými prostriedkami cez pozemky registra C KN parc.č.2820/71, v prospech vlastníka pozemku registra C KN parc.č.2820/65 podľa V-4999/13 -č.z.2702/13,č.z.3747/16
- 1 Vecné bremeno spočívajúceho v práve :zriadenia, uloženia,užívania,prevádzkovania,údržby,opravy,rekonštrukcie,odstránenia,modernizácie a akýchkoľvek iných stavebných úprav,elektroenergetickej stavby- 1kV prípojky pre PČS - na pozemkoch:parcely registra 'C' parc.č. 2820/71 a za týmto účelom právo vstupu,prechodu a prejazdu peši,motorovými a nemotorovými dopravnými prostriedkami,strojmi a mechanizmami cez tieto parcely oprávneným z vecného bremena a ním povereným osobám,všetko v prospech : EKOM PLUS,s.r.o., Kračanská cesta 785/41, 929 01 Dunajská Streda, IČO:32 236 403 podľa V-1624/14 -č.z.1438/14,č.z.3747/16
- 1 Vecné bremeno 'in rem' právo prechodu a prejazdu cez pozemky registra C KN parc.č. 2820/71, v prospech každodobého vlastníka pozemku registra C KN parc.č.2820/81 podľa V-4241/14 -č.z.2389/14,č.z.3747/16
- 1 Vecné bremeno IN REM právo prechodu a prejazdu cez pozemky registra C KN parc.č. 2820/71, v prospech vlastníka pozemku registra C KN parc.č.2820/23 na základe V-6120/15 -č.z.3462/15,č.z.3747/16
- 1 Vecné bremeno 'IN REM' právo vstupu a prechodu peši a právo vstupu a prejazdu motorovými vozidlami cez pozemky registra C KN parc.č.2820/71 v prospech každodobého vlastníka pozemkov registra C KN parc.č.2820/99 a 2820/102 podľa V-684/16 -č.z.940/16,č.z.3747/16
- 1 Vklad vecného bremena 'in personam' do katastra nehnuteľností, spočívajúceho v práve:
 - a) zriadenia a uloženia elektroenergetického zariadenia,
 - b) užívania, prevádzkovania, údržby, opravy, úpravy, rekonštrukcie, modernizácie a akékoľvek iné stavebné úpravy elektroenergetického zariadenia a jeho odstránenia,
 - c) vstupu, prechodu a prejazdu peši, motorovými a nemotorovými dopravnými prostriedkami, strojmi a mechanizmami oprávneným za účelom výkonu povolanej činnosti a činností uvedených v bode a) a b), v celom rozsahu k nehnuteľnosti: Pozemok registra C KN parcelné číslo 1714/2, zastavaná plocha a nádvorie o výmere 102 m² podľa geometrického plánu č.32313993-1038/2016 v prospech :Západoslovenská distribučná, a.s., IČO 36361518, Čulenova 6, 81647 BRATISLAVA, SR -podľa V-7994/2016 -č.z.4080/16
- 1 Vklad vecného bremena ,spočívajúceho v práve:
 - a) zriadenia a uloženia elektroenergetických zariadení
 - b) užívania, prevádzkovania, údržby, opravy, úpravy, rekonštrukcie, modernizácie a akékoľvek iné stavebné úpravy elektroenergetickej stavby a jej odstránenie, a to v rozsahu vyznačenom v geometrickom pláne č. 35539325-267/16 k nehnuteľnostiam: pozemky registra C KN parc.č 50/1, 93, 151, 180 v prospech : Západoslovenská distribučná,a.s., IČO:36361518, Čulenova 6, 816 47, Bratislava podľa V-849/2017-č.z.880/17
- 1 Vklad vecného bremena spočívajúceho v práve zriadenia a uloženia elektroenergetických zariadení a v práve užívania, prevádzkovania, údržby, opravy, úpravy, rekonštrukcie, modernizácie a vykonania akýchkoľvek iných stavebných úprav elektroenergetikej stavby vrátane jej odstránenia v rozsahu vyznačenom v geometrickom pláne č.41335996- 320-1/2015, v práve vstupu, prechodu a prejazdu peši, motorovými a nemotorovými prostriedkami, strojmi a mechanizmami cez pozemky registra C KN parc.č.1886/2, 1886/322, v prospech : Západoslovenská distribučná,a.s., IČO:36361518, Čulenova 6, 816 47 Bratislava podľa V-6487/15 - č.z.3600/15,č.z.1291/16,č.z.3483/16,č.z.3713/16,č.z.2233/17
- 1 Vecné bremeno 'in rem' právo prechodu pešo a prejazdu motorovými vozidlami cez pozemok registra C KN parc.č.1886/322, v prospech každodobých vlastníkov pozemkov registra C KN parc.č.1886/324, 1886/393, 1886/321,1886/394 roz.stavby na parc.č.1886/393 podľa V-7312/2016-č.z.3551/16,č.z.3553/16,č.z.2233/17
- 1 Vecné bremeno 'in rem' právo prechodu pešo a prejazdu motorovými vozidlami cez pozemky registra C KN parc.č.1886/2, 1886/322, 1886/356 v prospech každodobého vlastníka pozemkov registra C KN parc.č.1886/287, 1886/295, 1886/296, 1886/297, 1886/298, 1886/299, 1886/300, 1886/301, 1886/302, 1886/303, 1886/304, 1886/309, 1886/332, 1886/333, 1886/334, 1886/335, 1886/337, 1886/338, 1886/339, 1886/340, 1886/341, 1886/342, 1886/352, 1886/354, 1886/355, 1886/357, 1886/358, 1886/359, 1886/361 podľa V-8728/2016 -č.z.204/17,č.z.2233/17
- 1 Vecné bremeno 'in rem' právo prechodu pešo a prejazdu motorovými vozidlami cez pozemok registra C KN parc.č.1886/2 prospech každodobého vlastníka pozemkov registra C KN parc.č.1886/310, 1886/311, 1886/312, 1886/313, 1886/314 podľa V-8728/2016 -č.z.204/17,č.z.1035/17,č.z.2233/17

Iné údaje:

DOM NA PARC.C.2774/2 NIE JE VLAST.USPOR.
 LIST VL.3496
 LIST VL. 3561
 LIST VL.589
 LIST VL.3251

LIST VL.3673
LIST VL.3157
LV-3719
LIST VL.3559
LIST VL.3805
LIST VL.3431-
LIST VL.3914
LIST VL.3966
LIST VL.3972
LIST VL.3973
LIST VL. 3977
LIST VL. 3992
LIST VL. 3995
LIST VL. 4129
LIST VL.C.3564,3572,3568,3577
LIST VL. 4175
LIST VL. 4183
LIST VL. 45
Z 4067/95 KVITANCIA NA ZAL.PRAV.C.05/210/94
LIST VL.4222
LIST VLASTNICTVA C 4224
LIST VL. 4241
LIST VL. 3218
LIST VL. 1320
LIST VL. 4363
LIST VL.C.4416
LIST VL. 4420
Z3744/96-URCENIE SUPISNEHO CISLA C.70/1996-1059/96
Z4522/96-PREVEDENIE G.P. C.32328435-99/1996-1100/96
LIST VLASTNICTVA C. 4440-1102/96
LIST VLASTNICTVA C.4441-1103/96
Z4209/96-PREVEDENIE GEOM.PLANU
LIST VLASTNICTVA C.4442
LIST VL. 4460
LIST VL. 4352
LIST VL. 4565
LIST VLASTNICTVA C.4573
LIST VL. 4631
LIST VL. 4657- 372/97
LIST VLASTNICTVA C.4687
LV VL. 4694
LIST VL. 4698
LIST VL. 4744
LIST VL. 4755
LIST VL. 4762
LIST VL. 1
LIST VL. 4837
List vl. 4858
List vl. 4872
List vl.4923
List vl. 5019
List vl. 5026
Z4911/98-prevedenie gp. č. 32324642-187/98

- 1 List vl.5108
- 1 List vl. 5173
- 1 List vl. 5110
- 1 List.vl.3234
- 1 List vl. 5206
- 1 List vl. 5211
- 1 V 1384/99 Kúpna zmluva
- 1 List vl.5253
- 1 List vl. 4667
- 1 List vl. 3775,3670,3785,1323,3627,3652,3599,3638,3651,4318,5001,4800,5024,4617,
- 1 List vl. 5305

- 1 List vl. 1421
- 1 List vl. 1421
- 1 List vl.č.5423 (na parc.č.1920/515-517)
- 1 List vl. 1421
- 1 List vl. 4255
- 1 List vl. 5850
- 1 List vl. 5877
- 1 List vl. 5890
- 1 List vl. 5790
- 1 List vl. 5894
- 1 List vl. 5754
- 1 List vl. 5389
- 1 List vl. 5993
- 1 List vl. 2919
- 1 list vl.3113
- 1 List vl. 3343
- 1 List vl. 6057
- 1 P1-198/02 predbežné opatrenia na súd, zdržať sa konania ,smerujúceho k podaniu návrhu na vklad vlastníckého práva k nehnuteľnostiam,zakazuje akýmkoľvek spôsobom nakladať s nehnuteľnosťami,najmä akýmkoľvek spôsobom predmetné nehnuteľnosti zaťažiť,zriadiť vecné práva k cudzej veci a vykonať úkony smerujúce k zastaveniu predmetných nehnuteľnosti a to parcela č.44/116,44/118.
- 1 List vl.6139
- 1 list vl. 6148
- 1 List vl. 2450
- 1 List vl. 4751
- 1 List vl. 6278
- 1 List vl. 5027
- 1 LIST VL. 6435
- 1 List vl. 6530
- 1 List vl. 6576
- 1 List vl. 6614
- 1 Nájomná zmluva v prospech : Trnavský samosprávny kraj, Starohájska 10, 917 01 Trnava, IČO:37 836 901 zo dňa 28.03.2014 na dobu určitú ,a to na 15 rokov na pozemky registra C KN parc.č.2423 -zast.pl. o výmere 227m², 2424/1- zast.pl. o výmere 1776m², 2424/2- zast.pl. o výmere 658m², 2425- zast.pl. o výmere 13m², -N-32/14 - č.z.958/14

Poznámka:
Bez zápisu.

Vysvetlenie: údaje v ČASTI C:ĎARCHY bez uvedenia parcelného čísla alebo poradového čísla vlastníka alebo inej oprávnenej osoby sa týkajú všetkých nehnuteľností a všetkých vlastníkov a iných oprávnených osôb na liste vlastníctva.



MESTO DUNAJSKÁ STREDA – DUNASZERDAHELY VÁROSA
MESTSKÝ ÚRAD – VÁROSI HIVATAL

Hlavná 50 16, 929 01 Dunajská Streda

Číslo: 117/DS/2732/2016/033-BGy'007

Dunajská Streda, 27.07.2016

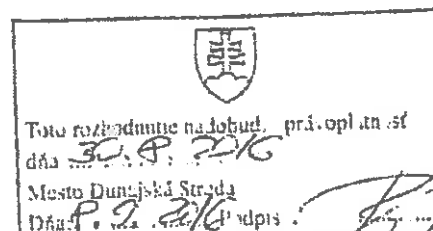

ROZHODNUTIE

Mesto Dunajská Streda, ako stavebný úrad príslušný podľa § 117 zákona č. 50/1976 Zb. o územnom plánovaní a stavebnom poriadku v znení neskorších predpisov (ďalej len stavebný zákon) vo veci návrhu na územné rozhodnutie o umiestnení stavby „Technická vybavenosť v lokalitách – Z90A, Z90B“ na pozemkoch parc.č.: 1886/2, 1886/301, 1886/304, 1886/364, 1885/2, 1885/6 v k.ú. Dunajská Streda a na pozemkoch parc.č.: 1016/15, 1024/1 registra „C“ (1705/2 registra „E“) v k.ú. Malé Blahovo obce Dunajská Streda, navrhovateľa zo dňa 15.01.2016 vydáva podľa § 39 a 39a stavebného zákona a §4 vyhlášky č. 453/2000 Z.z. toto

ROZHODNUTIE O UMIESTNENÍ STAVBY

Stavba: „Technická vybavenosť v lokalitách – Z90A, Z90B“

navrhovateľ: Ivan Bugár - PLYNOSPOTREBIČE, IČO: 32 320 698
so sídlom: 930 12 Ohrady, Nový rad 273/20

sa umiestňuje

na pozemkoch parc.č.: 1886/2, 1886/301, 1886/304, 1886/364, 1885/2, 1885/6

v katastrálnom území : Dunajská Streda

na pozemkoch parc.č.: 1016/15

1024/1 registra „C“ (1705/2 registra „E“)

v katastrálnom území : Malé Blahovo

obec : Dunajská Streda

ako je to zakreslené na koordinačnej situácii, overenej v územnom konaní, ktorá tvorí súčasť tohto rozhodnutia,

ktorá pozostáva z nasledovných stavebných objektov :

SO 01 Rodinné domy - vlastné pozemky p.č. 1016/23-40 v k.ú. Malé Blahovo (podľa geometrického plánu na oddelenie pozemkov p.č. 1016/15/48)

Stavebná čiara je navrhnutá všeobecne 6m od čelnej strany pozemku. Stavebná čiara medzi susediacimi pozemkami je z jednej strany 2,0 m a z druhej (dvornej) strany 5,0 m. Na pozemkoch, kde je medzi rodinnými domami nulová vzdialenosť je z dvornej strany stavebná čiara určená na 5,0 m. Maximálna dovolená plocha zastavanosti je 30%.

SO 02 Komunikácie a spevnené plochy

Navrhovaná komunikácia kategórie C3 funkčnej triedy MO 10/40(50) medzi nižšími obytnými útvarmi s parametrami prejazdu pre stredné nákladné vozidlá s napojením na komunikáciu č. III. tr./5072 pomocou úrovňovej križovatky

Navrhnutý je koridor šírky 12 m resp. 10 m na konci s obrátkom.

Koridor šírky 12 m:

teleso miestnej komunikácie š. 6,0 m
 obojstranný chodník š. 1,5 m
 obojstranný zelený pás 1,5 m
 Koridor šírky 10 m:

teleso miestnej komunikácie š. 6,0 m
 jednostranný chodník š. 1,5 m
 obojstranný zelený pás 1,5 m resp. 1,0 m

SO 03 Káblové rozvody NN a verejné osvetlenie VO

Požadovaný elektrický výkon bude zabezpečené z plánovanej kioskovej transformátorovej stanice namontovaný na parcele č. 1886 / 304.

Káblové rozvody NN - NAYY - J 4 x 240 mm²

Prípojkové káble do plánovaných elektromerových rozvádzačov RE 1 - RE 28 - NAYY-J 4B x 25 mm²

Verejné osvetlenie - AYKY 4 x 16 mm², oceľové sadové osvetľovacie stožiare dl. 6,0 m, vo výške 5,0 m vysoko nad terénom, vonkajšie svietidlá výkonom 36 . W, typ ALTRA 1 x 36 W

SO 04 Vodovod

Trasa navrhovaného vodovodu začína napojením na existujúci verejný vodovod – OC. DN mm pozdĺž komunikácie č. III. tr./5072, cez šupátko DN100 v bm 0,00 a končí v 270 bm – koniec vodovodnej vetvy „RAD 1“.

„Rad 1“ – PE - HD Ø 110/6,6 – 270 m

- domové prípojky – PE - HD Ø 32/3 – 28 ks - dl. 235 m

Celková dĺžka vodovodnej siete bude 270 m z rúr a tvaroviek z nemäkčeného PE - HD Ø110/6,6 pre tlakové potrubia.

SO 05 Kanalizácia

Kanalizačná stoka „VETVA A-1“ navrhovaná kanalizácia PVC DN300 - dl. 261 m

Domové prípojky – PVC DN150 – 28 ks - dl. 235 m

Kanalizačné vstupné šachty z prefabrikátov Ø1000 - 7 ks

Čerpacia šachta Ø1600mm hl. 4500 mm - 1 ks

Tlaková kanalizácia PE-HD D80 - 12 m (sa napojí na tlakovú kanalizáciu PE – HD DN 200 – Malé Dvorníky – Dunajská Streda)

Zobratie ornice

Odstránenie ornice a vytýčenie podzemných vedení si nevyžaduje vydanie stavebného povolenia a je možné ich uskutočniť na základe a v rozsahu tohto územného rozhodnutia. Stavebník uvedené práce môže zahájiť až po nadobudnutí právoplatnosti rozhodnutia Okresného úradu Dunajská Streda, Pozemkového a lesného odboru o trvalom odňatí poľnohospodárskej pôdy z poľnohospodárskeho pôdneho fondu.

Riešené územie sa nachádza v okrajovej polohe sídla Dunajská Streda v jeho severo západnej časti na k. ú. Malé Blahovo. V evidencii nehnuteľnosti je evidované pod parcelným číslom k. ú. Malé Blahovo, č. p. 1016/15. Zo západnej strany lokality je existujúca komunikácia č. III. tr./5072 Dunajská Streda – Malé Dvorníky. Návrh rieši umiestnenia inžinierskych sietí v zóny určenej na IBV. Predmetný návrh rieši celkom 28 stavebných pozemkov RD s komunikáciami, dimenzovanými s možnosťou umiestnenia chodníkov a dvojpruhovej vozovky ako aj ostrovov zelene.

Pre umiestnenie objektov, projektovú prípravu a realizáciu stavby sa určujú tieto podmienky:

SO 01 Rodinné domy - vlastné pozemky p.č. 1016/23-40 v k.ú. Malé Blahovo (podľa geometrického plánu na oddelenie pozemkov p.č. 1016/15/48)

Stavba „SO 01 Rodinné domy - vlastné pozemky p.č. 1016/23-40 v k.ú. Malé Blahovo (podľa geometrického plánu na oddelenie pozemkov p.č. 1016/15/48)“ bude umiestnená na pozemku parc.č. 1016/15 v k.ú. Malé Blahovo obce Dunajská

Streda (novovytvorené p.č. 1016/23-40 podľa geometrického plánu na oddelenie pozemkov p.č. 1016/15/48) podľa situačného plánu v M=1:500.
Stavebná čiara bude

SO 02 Komunikácie a spevnené plochy

Stavba „SO 02 Komunikácie a spevnené plochy“ bude umiestnená na pozemku parc.č. 1016/15 v k.ú. Malé Blahovo obce Dunajská Streda podľa situačného plánu v M=1:500.

SO 03 Káblové rozvody NN a verejné osvetlenie VO

Stavba „O 03 Káblové rozvody NN a verejné osvetlenie VO“ bude umiestnená na pozemkoch par. č. 1886/2, 1886/301, 1886/304, 1886/364, 1885/2, 1885/6 v k.ú. Dunajská Streda a na pozemkoch parc.č.: 1016/15, 1024/1 registra „C“ (1705/2 registra „E“) v k.ú. Malé Blahovo obce Dunajská Streda podľa situačného plánu v M=1:500.

SO 04 Vodovod

Stavba „SO 04 Vodovod“ bude umiestnená na pozemkoch parc.č. 1016/15, 1024/1 registra „C“ (1705/2 registra „E“) v k.ú. Malé Blahovo obce Dunajská Streda podľa situačného plánu v M=1:500.

SO 05 Kanalizácia

Stavba „SO 05 Kanalizácia“ bude umiestnená na pozemkoch parc.č. 1016/15, 1024/1 registra „C“ (1705/2 registra „E“) v k.ú. Malé Blahovo obce Dunajská Streda podľa situačného plánu v M=1:500.

Stanoviská a vyjadrenia dotknutých organizácií a dotknutých orgánov štátnej správy:

1. Západoslovenská distribučná a.s. RSS-JUH Dunajská Streda

S návrhom predloženej projektovej dokumentácie spoločnosť Západoslovenská distribučná, a.s. súhlasí s podmienkami:

- Do ďalšieho stupňa PD žiadame dopracovať bod napojenia pre verejné osvetlenie,
- ďalší stupeň projektovej dokumentácie žiadame zaslať na posúdenie na Tím SEZ Juh Dun. Streda
- v prípade potreby úpravy a preložky jestvujúcich distribučných zariadení žiadame postupovať podľa ustanovení zákona č. 251 o energetike §45
- meranie spotreby el. energie žiadame umiestniť na verejne prístupnom mieste a podorúčujeme použiť celoplastové elektromerové rozvádzače podľa platných štandardov Západoslovenská distribučná, a.s.
- výstavbu navrhovaných distribučných rozvodov pre zásobovanie územia elektrickou energiou je potrebné zmluvne riešiť „Zmluvou o spolupráci“ medzi žiadateľom a prevádzkovateľom distribučnej sústavy pred vydaním stanoviska k projektovej dokumentácii na stavebné povolenie,
- zabezpečenie požadovanej maximálnej rezervovanej kapacity a zabezpečenie možnosti pripojenia do sietí energetiky pre jednotlivé rodinné domy je potrebné zmluvne riešiť s našou a.s. uzatvorením „Zmluvy o pripojení odberného zariadenia žiadateľa do distribučnej sústavy Západoslovenská distribučná a.s.“. Návrh predmetnej zmluvy bude vystavená našou stranou po obdržaní záväznej žiadosti o pripojenie pre jednotlivé plánované odberné miesta.

V záujmovom území neprichádza k styku s káblovými VN, NN vedeniami ZSD. Pred začiatkom zemných prác požadujeme káblové vedenia vytýčiť pracovníkom ZSD. Vzdušné vedenia požadujeme rešpektovať v plnom rozsahu.

2. ZsVS a.s. OZ Dunajská Streda

k predloženému PS dávame nasledovné vyjadrenie:

- Nakoľko sa v záujmovom území nenachádzajú podzemné vedenia v správe nášho závodu, k umiestneniu objektov nemáme zásadné pripomienky.
- Upozorňujeme investora, že kanalizačný výtlak Malé Dvorníky – Dunajská Streda, na ktoré je navrhované napojenie obytného súboru nie je v majetku a správe nášho závodu. Súhlas na napojenie musíte vyžiadať od vlastníka kanalizácie, (t.j. od Obecného úradu Malé Dvorníky).
- Ak prevádzkovateľom navrhovaného vodovodu a kanalizácie v obytnom súbore bude naša organizácia, žiadame uzatvoriť zmluvu o prevádzkovaní vodovodu a kanalizácie a z technického hľadiska máme nasledovné pripomienky:
 - Pri výstavbe žiadame dodržať STN 73 6005 o priestorovom usporiadaní podzemných vedení, ako aj ochranné pásmo potrubia
 - Navrhovaný verejný vodovod a kanalizáciu je nutné trasovať vo verejnom priestranstve, v komunikáciách umožňujúcich vjazd servisných vozidiel. Na parcely, kde sú vodovodné a kanalizačné potrubie uložené na súkromnom pozemku, žiadame zriadiť vecné bremeno
 - Na verejnom vodovode súhlasíme iba s osadením podzemných hydrantov a vzdialenosť medzi hydrantmi môže byť najviac 120 m podľa STN 75 5401
 - Prípojky s uličnými uzávermi pre jednotlivé objekty je nutné realizovať v súlade s ON 75 5411
 - Vodovodnú šachtu a revíziu šachtu pre parcelu č. 1016/17 žiadame umiestniť hneď po napojení na verejný vodovod a na verejnú kanalizáciu
 - Na jednotlivých kanalizačných prípojkách je potrebné vybudovať revízne kanalizačné šachty
 - Do kanalizácie môžu byť zaústené výhradne splaškové odpadové vody, zrážkové vody z povrchového odtoku je potrebné riešiť mimo systém verejnej kanalizácie.
 - Vedľa čerpacej stanice žiadame vybudovať armatúrnu šachtu, do ktorej žiadame osadiť uzávery, spätné ventily a montážne vložky
 - K armatúrnej šachte žiadame vybudovať vodovodnú prípojku
 - Do čerpacej stanice žiadame osadiť nasledovné čerpadlá:
 - Ponorné kalové čerpadlo – typ KONTROLL AKC-20.432
 - Ponorné kalové čerpadlo – typ KONTROLL KD-20.4HE
 - Do čerpacej stanice na prítokovú stoku žiadame osadiť kôš na zhrabky
 - Všetky kovové konštrukcie v ČS žiadame vyhotoviť z nerezového materiálu
 - Žiadame zabezpečiť prenos údajov z ČS do dispečingu
 - Čerpaciu stanicu a armatúrnu šachtu žiadame oplotiť
- V prípade nesplnenie hore uvedených podmienok náš závod nebude vykonávať odborný výkon prevádzky navrhovaného vodovodu a kanalizácie. Ak prevádzkovateľom bude iná organizácia, požadujeme hneď za napojením na verejný vodovod vybudovať vodomernú šachtu s osadeným združeným vodomermom na meranie odobratého množstva pre celé sídlisko. Takisto požadujeme zabezpečiť meranie odvádzaných odpadových vôd zo záujmového územia, ktoré musí byť umiestnené pred napojením na verejnú kanalizáciu. Prevádzkovateľ musí mať na túto činnosť živnostenské oprávnenie a odborne spôsobilú osobu v zmysle zákona č. 442/2002 Z.z. o verejných vodovodoch a kanalizáciách.
- Ďalší stupeň PD žiadame predložiť na vyjadrenie.

V záujmovom území, na parcele č. 1016/15 sa podzemné vedenia v správe nášho závodu nenachádzajú.

3. Slovak Telekom a.s., Bratislava

Vyjadrenie k existencii telekomunikačných vedení a rádiových zariadení a všeobecné podmienky ochrany sietí spoločnosti Slovak Telekom, a.s.

Podľa §66 ods. 6 zákona č. 351/2011 Z.z. o elektronických komunikáciách, pre územného a stavebného konania a v zmysle ďalších predpisov.

Na základe Vašej žiadosti o vyjadrenie Vám Slovak Telekom, a.s. dáva nasledovné stanovisko pre vyznačené záujmové územie:

Dôjde do styku so sieťami elektronických komunikácií /ďalej len SEK/ spoločnosti Slovak Telekom, a.s.

- Existujúce zariadenia sú chránené ochranným pásmom /§68 zákona č. 351/2011 Z.z./ a zároveň je potrebné dodržať ustanovenie §65 zákona č. 351/2011 Z.z. o ochrane proti rušeniu.
- Vyjadrenie stráca platnosť uplynutím doby platnosti uvedenej vyššie vo vyjadrení, v prípade zmeny vyznačeného polygónu, dôvodu žiadosti, účelu žiadosti, v prípade ak uvedené parcelné číslo v žiadosti nezodpovedá vyznačenému polygónu alebo k si stavebník nesplní povinnosť podľa bodu 3.
- Stavebník alebo ním poverená osoba je povinná v prípade ak zistil, že jeho zámer, pre ktorý podal uvedenú žiadosť je v kolízii so SEK Slovak Telekom, a.s. alebo zasahuje do ochranného pásma týchto sietí /najneskôr pred spracovaním projektovej dokumentácie stavby/, vyzvať spoločnosť Slovak Telekom, a.s. na stanovenie konkrétnych podmienok ochrany alebo preloženie SEK prostredníctvom zamestnanca spoločnosti povereného správou sietí:
Juraj Csiba, juraj.csiba@telekom.sk, +421 2 58829621
- V zmysle §66 ods. 7 zákona č. 351/2011 Z.z. o elektronických komunikáciách sa do projektu stavby musí zakresliť priebeh všetkých zariadení v mieste stavby. Za splnenie tejto povinnosti zodpovedá projektant.
- Zároveň upozorňujeme stavebníka, že v zmysle §66 ods. 10 zákona č. 351/2011 Z.z. je potrebné uzavrieť dohodu o podmienkach prekládky telekomunikačných vedení s vlastníkom dotknutých SEK. Bez uzavretia dohody nie je možné preložiť , zrealizovať prekládku SEK.
- Upozorňujeme žiadateľa, že v textovej časti vykonávacieho projektu musí figurovať podmienka ST o zákaze zriaďovania skládok materiálu a zriaďovania stavebných dvorov počas výstavby na existujúcich podzemných kábloch a projektovaných trasách prekládok podzemných telekomunikačných vedení a zariadení.
- V prípade ak na Vami definovanom území v žiadosti o vyjadrenie sa nachádza nadzemná telekomunikačná sieť, ktorá je vo vlastníctve Slovak Telekom, a.s., je potrebné zo strany žiadateľa zabezpečiť nadzemnú sieť proti poškodeniu alebo narušeniu ochranného pásma.
- Nedodržanie vyššie uvedených podmienok ochrany zariadení je porušením povinností podľa §68 zákona č. 351/2011 Z.z. o elektronických komunikáciách v platnom znení.
- V prípade, že žiadateľ bude so zemnými prácami alebo činnosťou z akýchkoľvek dôvodov pokračovať po tom, ako vydané vyjadrenie stratí platnosť, je povinný zastaviť zemné práce a požiadať o nové vyjadrenie. Pred realizáciou výkopových prác je stavebník povinný požiadať o vytýčenie TKZ. Vzhľadom k tomu, že na Vašom záujmovom území sa môžu nachádzať zariadenia iných prevádzkovateľov, ako sú napr. rádiové zariadenia, rádiové trasy, televízne káblové rozvody, Slovak Telekom, a.s. týmto upozorňuje žiadateľa na povinnosť vyžiadať si odborné vyjadrenie od prevádzkovateľov týchto zariadení.
- Vytýčenie polohy telekomunikačných zariadení vykoná Slovak Telekom a.s. na základe samostatnej objednávky do troch týždňov od jej doručenia na adresu spoločnosti alebo ju odovzdáte technikovi:
Tibor Szabó, tibor.szabo@telekom.sk, +421 31 5526040, 0903730634
V objednávke v dvoch vyhotoveniach uveďte číslo tohto vyjadrenia a dátum jeho vydania.
- Stavebník alebo ním poverená osoba je povinná bez ohľadu vyššie uvedených bodov dodržať pri svojej činnosti aj Všeobecné podmienky ochrany SEK spoločnosti Slovak Telekom, a.s.
- Žiadateľ môže vyjadrenie použiť iba len účel, pre ktorý mu bolo vystavené. Žiadateľ nie je oprávnený poskytnuté informácie a dáta ďalej rozširovať, prenajímať alebo využívať bez súhlasu spoločnosti Slovak Telekom, a.s.

- Žiadateľa zároveň upozorňujeme, že v prípade ak plánuje napojiť nehnuteľnosť telekomunikačnú sieť úložným vedením, je potrebné do projektu pre územné rozhodnutie doplniť aj telekomunikačnú prípojku.
- Poskytovateľ negarantuje geodetickú presnosť poskytnutých dát. Poskytnutie dát v elektronickej forme nezbavuje žiadateľa povinnosti požiadať o vytýčenie.

Všeobecné podmienky ochrany SEK

V prípade, že zámer stavebníka, pre ktorý podal uvedenú žiadosť, je v kolízii so SEK Slovak Telekom, a.s. alebo zasahuje do ochranného pásma týchto sietí, je stavebník po konzultácii so zamestnancom Slovak Telekom, a.s. povinný zabezpečiť:

- Ochranu alebo preloženie sietí v zmysle konkrétnych podmienok určených zamestnancom Slovak Telekom, a.s.
- Vypracovanie projektovej dokumentácie v prípade potreby premiestnenia telekomunikačného vedenia
- Odsúhlasenie projektovej dokumentácie v prípade potreby premiestnenia telekomunikačného vedenia

V lokalite predmetu Vašej žiadosti je oprávnený vykonávať práce súvisiace s preložením sietí (alebo vybudovaním telekomunikačnej prípojky) iba zmluvný partner:

Július Varga, julius.varga@nevitel.sk, 0903 455788

Upozornenie: V káblovej ryhe sa môže nachádzať viac zariadení (káble, potrubia) s rôznou funkčnosťou.

Pri akýchkoľvek prácach, ktorými môžu byť ohrozené alebo poškodené zariadenia, je žiadateľ povinný vykonať všetky objektívne účinné ochranné opatrenia, že zabezpečí:

- Pred začatím zemných prác vytýčenie a vyznačenie polohy zariadení priamo na povrchu terénu,
 - Preukázateľné oboznámenie zamestnancov, ktorí budú vykonávať zemné práce, s vytýčenou a vyznačenou polohou tohto zariadenia a tiež s podmienkami, ktoré boli na jeho ochranu stanovené,
 - Upozornenie zamestnancov vykonávajúcich zemné práce na možnú polohovú odchýlku ± 30 cm skutočného uloženia zariadenia od vyznačenej polohy na povrchu terénu,
 - Upozornenie zamestnancov, aby pri prácach v miestach výskytu vedení a zariadení pracovali s najväčšou opatnosťou a bezpodmienečne nepoužívali nevhodné náradie (napr. hĺbiace stroje)
 - Aby boli odkryté zariadenia riadne zabezpečené proti akémukoľvek ohrozeniu, krádeži a poškodeniu vo vzdialenosti 1,5 m na každú stranu od vyznačenej polohy zariadenia
 - Zhutnenie zeminy pod káblami pred jeho zakrytím (zasypaním)
 - Bezodkladné oznámenie každého poškodenia zariadenia na telefónne číslo 12129
 - Overenie výškového uloženia zariadenia ručnými sondami (z dôvodu, že ST nezodpovedá za zmeny priestorového uloženia zariadenia vykonané bez vedomia ST)
- Upozornenie: v prípade, že počas výstavby je potrebné zvýšiť, alebo znížiť krytie tel. káblov je toto možné vykonať len so súhlasom povereného zamestnanca ST

V prípade požiadavky napojenia lokality, resp. objektu, na VSST (verejná sieť ST) je potrebné si podať žiadosť o určenie bodu napojenia, (www.telekom.sk).

Žiadame dodržať platné predpisy podľa STN 73 6005 pre priestorovú úpravu vedení v plnom rozsahu.

4. SPP – distribúcia a.s. Bratislava

V záujmovom území sa PZ v správe SPP – distribúcia, a.s. nachádzajú.

Vyjadrenie k žiadosti o stanovisko k existencii plynárenských zariadení:

- Záujmové územie: Dunajská Streda, Malé Blahovo, č.p. 1016/15
- V záujmovom území sa nachádzajú:
- Plynárenské zariadenie /technologický objekt/: STL plynová prípojka, oc. DN80, PN100 kPa

- Ochranné pásmo plynárenského zariadenia: áno
 - Bezpečnostné pásmo plynárenského zariadenia: áno
- Orientačné znázornenie trasy plynárenského zariadenia/umiestnenia technologického objektu, /ďalej len „orientačné znázornenie/ je prílohou tohto stanoviska.
- Orientačné znázornenie má výhradne informatívny charakter a nenahrádza vytyčenie plynárenského zariadenia pre účely presného umiestnenia alebo realizácie stavby alebo výkonu iných činností.

O presné vytyčenie existujúcich plynárenských zariadení je možné požiadať SPP-D na základe písomnej objednávky, ktorú je potrebné zaslať na adresu: SPP – distribúcia, a.s., Sekcia údržby, Mlynské Nivy 44/b, 825 11 Bratislava, alebo elektronicky, prostredníctvom online formuláru zverejneného na webovom sídle SPP-D (www.spp-distribucia.sk).

V záujme predchádzaniu poškodenia plynárenského zariadenia, ohrozenia jeho prevádzky a/alebo prevádzky distribučnej siete, SPP-D vykonáva bezplatne vytyčovanie plynárenských zariadení do vzdialenosti 100 m, alebo ak doba vytyčovania nepresiahne 1 hodinu.

5. Michlovský s.r.o., Piešťany

Pri realizácii stavebnej akcie nedôjde k styku PTZ prevádzkovateľa Orange Slovensko a.s.. Existujúce PTZ sú chránené ochranným pásmom. V káblovej ryhe sú uložené HDPE trubky, optické káble a spojky rôznej funkčnosti. Údaje o technickom stave a počte HDPE poskytneme po zdôvodnenej potrebe pri vytyčení trasy.

Pri projektovaní stavieb dodržať priestorovú normu STN 736005 a usmernenia zákona o elektronických komunikáciách č. 351/2011 Z.z. o ochrane siete a zariadení. Pri krížení siete, tesných súbehoch, pri budovaní nových komunikácií a spevnených plôch pokiaľ nedochádza k prekládke, optickú trasu mechanicky chrániť žlabovaním. Všetky vynútené práce výstavbou na ochranc TKZ a prekládky trasy riešiť samostatným projektom odsúhlaseným na Orange Slovensko a.s. Mechanická ochrana a prekládky budú realizované v plnej výške na náklady investora. Realizáciu prekládky PTZ Orange pre INVESTORA vykoná Orange a.s., alebo nim poverená servisná organizácia podľa schválenej cenovej kalkulácie Orange. Zahájenie stavebných prác v ochrannom pásme optickej trasy oznámiť správcovi PTZ.

Upozorňujeme, že

- Vo vašom záujmovom území, resp. v trasách Orange Slovensko a.s., sa môžu nachádzať TKZ iných prevádzkovateľov
- rádiokomunikačné stavby Orange Slovensko a el. prípojky ku nim, nie sú predmetom toho vyjadrenia

Pri akýchkoľvek prácach, ktorými môžu byť ohrozené alebo poškodené PTZ, ste povinný vykonať všetky objektívne účinné ochranné opatrenia najmä tým, že zabezpečíte:

- pred začatím zemných prác vytyčenie a vyznačenie polohy PTZ priamo na povrchu terénu
- preukázateľné oboznámenie pracovníkov, vykonávajúcich zemné práce, s vytyčenou a vyznačenou polohou PTZ a upozornenie pracovníkov vykonávajúcich zemné práce na možnú polohovú odchýlku ± 30 cm skutočného uloženia PTZ od vyznačenej polohy na povrchu terénu, aby pri prácach v miestach výskytu vedení a zariadení pracovali s najväčšou opatrnosťou a bezpodmienečne nepoužívali nevhodné náradie vo vzdialenosti najmenej 1 m / v ochrannom pásme 1,5 m / na každú stranu od vyznačenej polohy PTZ
- dodržať zákaz prechádzania ťažkými vozidlami, kým sa nevykoná ochrana proti mechanickému poškodeniu
- nad optickou trasou dodržanie zákazu skládok a budovanie zariadení, ktoré by znemožňovali prístup k PTZ,
- súhlas prevádzkovateľa a správcu pri zmene nivelety nad trasou PTZ,
- aby odkryté PTZ boli riadne zabezpečené proti prevysu, ohrozeniu a poškodeniu

- pred záhrnom previesť zhutnenie zeminy pod HDPE trasou, obnoviť krytie a značenie
- aby bezodkladne oznámili každé poškodenie PTZ na tel. č. 033/77 320 32, 0907 721 378
- overenie výškového a stranového uloženia PTZ ručnými sondami
- pred záhrnom obnažených miest PTZ prizvať pracovníka servisu ku kontrole, kde bude vystavený zápis o nepoškodení trasy, dodržania podmienok vyjadrenia prevádzkovateľa a správcu TKZ.

V záujmovom území sa nenachádzajú podzemné telekomunikačné zariadenia spoločnosti ORANGE SLOVENSKO, a.s.

6. OR HaZZ v DS, Dunajská Streda

S riešením protipožiarnej bezpečnosti stavby súhlasí s pripomienkou:

Podľa grafickej časti projektovej dokumentácie požiarne hydranty budú umiestnené mimo verejných komunikácií, preto na zabezpečenie vody na hasenie požiarov musia byť navrhnuté nadzemné požiarne hydranty podľa §8 ods. 6 vyhlášky MV SR č. 699/2004 Z.z. o zabezpečení stavieb vodou na hasenie požiarov.

Toto stanovisko nenahrádza stanovisko orgánu štátneho požiarneho dozoru pre konanie nasledujúce podľa zákona č. 50/1976 Zb. o územnom plánovaní a stavebného poriadku v znení neskorších predpisov.

7. Okresný úrad Dunajská Streda, Odbor starostlivosti o ŽP

Realizácia akcie z hľadiska **odpadového hospodárstva** je možná za nasledovných podmienok :

- Pôvodca odpadu je povinný zabezpečiť dodržanie povinností držiteľa odpadu uvedených v §19 zákona o odpadoch
- Odpady za účelom zneškodnenia sa môžu uložiť len na riadenú skládku prevádzkovanú na základe rozhodnutia orgánu štátnej správy v odpadovom hospodárstve,
- ku kolaudačnému konaniu žiadame dokumentovať spôsob zneškodňovania prípadne využitia odpadov vzniknutých zo stavebnej činnosti.

Realizácia predmetnej stavby z hľadiska **ochrany vodných pomerov** je možná za nasledovných podmienok :

- v chránenej vodohospodárskej oblasti všetky činnosti musia byť v súlade s § 31 zákona č. 364/2004 Z.z. o vodách a o zmene zákona Slovenskej národnej rady č. 372/1990 Zb. o priestupkoch v znení neskorších predpisov /vodný zákon/,
- na uskutočnenie vodnej stavby je potrebné povolenie tunajšieho orgánu štátnej vodnej správy podľa §26 vodného zákona.

Stanovisko z hľadiska ochrany prírody a krajiny:

- v zmysle prílohy č. 8 časť 9 Infraštruktúra položka č. 16 Projekty rozvoja obcí vrátane a) pozemných stavieb alebo ich súborov (komplexov), ak nie sú uvedené v iných položkách tejto prílohy v zastavanom území od 10 000 m² podlahovej plochy mimo zastavaného územia od 1000 m² podlahovej plochy podlieha zisťovaciemu konaniu.
- Navrhované činnosti podľa §1 ods. 1 písm. a) uvedeného zákona musia byť posudzované pred rozhodnutím o ich umiestnení alebo pred ich povolením podľa osobitných úradpisov.

Rozhodnutie č. OU-DS-OSZP/2016/008052-021 zo dňa 06.06.2016 :

Navrhovaná činnosť „Technická vybavenosť v lokalitách – Z90A, Z90B“, uvedená v predloženej zámere, na p.č. pozemkoch parc.č.: 1886/2, 1886/301, 1886/304, 1886/364, 1885/2, 1885/6 v k.ú. Dunajská Streda a na pozemkoch parc.č.: 1016/15, 1024/1 registra „C“ (1705/2 registra „E“) v k.ú. Malé Blahovo obce Dunajská Streda sa nebude posudzovať podľa zákona č. 24/2006 Z.z. o posudzovaní vplyvov na životné prostredie a o zmene a doplnení niektorých zákonov v znení neskorších predpisov. Pre uvedenú činnosť je možné požiadať o povolenie podľa osobitných predpisov.

Pri spracovaní ďalšieho stupňa dokumentácie stavby a v ďalšom procese konania o povolení činnosti podľa osobitných predpisov je nevyhnutné **rešpektovať nasledovné podmienky:**

- zosúladiť uvedenú činnosť s Územným plánom Dunajská Streda v lokalite Z 90a
- na uskutočnenie stavieb, ktoré sú podľa zákona č. 364/2004 Z.z. o vodách vodnými stavbami je potrebné povolenie od tunajšieho úradu
- zabezpečiť odvedenie odpadových vôd do verejnej kanalizácie
- zabezpečiť dodržanie ustanovení normy STN 73 6005 – priestorová úprava vedenia technického vybavenia
- držiteľ odpadu je povinný uplatniť hierarchiu odpadového hospodárstva ustanovené v §6 zákona č. 79/2015 Z.z. o odpadoch
- rešpektovať stanoviská MDVRR SR a Regionálneho úradu verejného zdravotníctva dotknutá verejnosť uvedená v §24 zákona disponuje právami definovanými v súlade s §24 ods. 2 zákona
- podrobne sa zaoberať pripomienkami dotknutej verejnosti a opodstatnené požiadavky, ktoré majú oporu v zákone zväžiť a zohľadniť v dokumentácii stavby pre územné konanie a pri povoľovaní činnosti podľa osobitných predpisov.

Záväzné stanovisko:

Návrh na začatie územného konania vo veci „Technická vybavenosť v lokalitách – Z90A, Z90B“ je v súlade so zákonom č. 24/2006 Z.z. o posudzovaní vplyvov na životné prostredie a o zmene a doplnení niektorých zákonov v znení neskorších predpisov s rozhodnutím Okresného úradu Dunajská Streda, odboru starostlivosti o životné prostredie vydané v zisťovacom konaní dňa 06.06.2016 pod č. OU-DS-OSZP/2016/008052-21 a s jeho podmienkami.

8. RÚVZ v Dunajskej Strede

Záväzné stanovisko:

S návrhom účastníka konania na územné konanie stavby „Technická vybavenosť v lokalitách – Z90A, Z90B“ na pozemku parc. č. 1016/15 v k.ú. Dunajská Streda mesta Dunajská Streda sa súhlasí.

V rámci tohto konania boli posudzované možné dôsledky umiestnenia stavby na zdravie ľudí. Posúdenie stavebnotechnického riešenia stavby nebolo predmetom tohto konania. Za jeho zosúladienie s platnými právnymi predpismi na ochranu zdravia sú zodpovední investor a projektant stavby.

Po preskúmaní predloženého podania bolo zistené, že pri umiestnení predmetnej stavby budú splnené podmienky ochrany verejného zdravia.

9. Krajský pamiatkový úrad Trnava

Za účelom záchrany archeologických nálezov predpokladaných v zemi na území stavby „Technická vybavenosť v lokalitách – Z90A, Z90B“ na pozemku 1016/15 v k.ú. Malé Blahovo mesta Dunajská Streda bude podľa §35-ods. 4 písm. b pamiatkového zákona **vykonaný záchranný pamiatkový výskum.**

1. KPÚ TT podľa §39 ods. 1 a §36 ods. 1 pamiatkového zákona určuje nasledujúce podmienky vykonávania tohto výskumu:

a/ druh výskumu: archeologický,

b/ rozsah vykonávaného výskumu: výskum bude prebiehať na celej ploche stavby „Technická vybavenosť v lokalitách – Z90A, Z90B“ na pozemku 1016/15 v k.ú. Malé Blahovo mesta Dunajská Streda,

c/ spôsob vykonávania výskumu:

V I. etape bude archeologický výskum pozostávať z vyhľadávania a zberu hniteľných archeologických nálezov na ploche stavby ešte pred začatím jej zemných prác. Pri vyhľadávaní sa použije aj detektor kovov. V prípade, že sa na mieste stavby uskutočňuje skrývka ornice, alebo iný druh prípravných zemných prác ešte pred začatím samotnej výstavby, je nutné túto etapu začať už v tejto fáze.

V II. etape archeologického výskumu sa uskutoční sondáž pozostávajúca z jednej sondy. Sonda sa umiestni v dlhšej osi stavby v mieste plánovanej komunikácie /cesty/. Sonda bude mať dĺžku cesty, šírku min. 2 m a hĺbku po geologické podložie. Na bagrovanie sa použije mechanizmus s lyžicou bez zubov. Pri skúmaní archeologických situácií sa bude používať aj detektor kovov. Ak sa v sonde zistia archeologické situácie presahujúce jej plochu, tak sa sonda rozšíri, max. však po hranice pozemku parc. č. 1016/15. Po vykopaní a začistení sondy prizve osoba oprávnená vykonávať archeologické výskumy KPÚ TT na vykonanie štátneho pamiatkového dohľadu.

V III. etape bude archeologický výskum pozostávať zo sledovania výkopových prác, dočistenia, odkrývania a následnej záchrany a dokumentácie archeologických nálezov a situácií zistených počas prebiehajúcich zemných prác stavby. V mieste nálezu budú ďalšie zemné práce pokračovať metódami archeologického výskumu podľa pokynov oprávnenej osoby.

2. Pri zabezpečení archeologického výskumu je vlastník/stavebník povinný:
 - a/ podľa §38 odsek 1 pamiatkového zákona uhradiť náklady na výskum,
 - b/ v zmysle §39 odsek 1 zabezpečiť vykonanie archeologického výskumu právnickou osobou oprávnenou vykonávať archeologické výskumy v zmysle §36 odsek 4 pamiatkového zákona /ďalej „oprávnená osoba“, s ktorou uzatvorí pred začatím výskumu dohodu, obsahujúcu okrem iného podmienky vykonania archeologického výskumu, určené týmto rozhodnutím,
 - c/ o uzavretí dohody s oprávnenou osobou písomne upovedomiť KPÚ TT
 - d/ doručiť kópiu tohto rozhodnutia po nadobudnutí právoplatnosti oprávnenej osobe, ktorá bude vykonávať archeologický výskum,
 - e/ odovzdať bezodplatne jedno vyhotovenie výskumnej dokumentácie spracovanej oprávnenou osobou podľa §39 odsek 11 pamiatkového zákona a v zmysle §7 vyhlášky Ministerstva kultúry SR č. 253/2010 Z.z., ktorou sa vykonáva zákon o ochrane pamiatkového fondu, na KPÚ TT a Archeologickému ústavu Slovenskej akadémie vied v Nitre,
 - f/ výskumná dokumentácia bude v zmysle §39 ods. 11 pamiatkového zákona odovzdaná do 90 dní od ukončenia terénnej časti výskumu.
3. Pri vykonávaní archeologického výskumu je oprávnená osoba povinná riadiť sa ustanoveniami pamiatkového zákona.
4. Oprávnená osoba výskumom získané odborné poznatky spracuje vo výskumnej dokumentácii v zmysle §7 a 10 vyhlášky Ministerstva kultúry SR č. 253/2010 Z.z., ktorou sa vykonáva zákon o ochrane pamiatkového fondu.
5. Hnuteľné archeologické nálezy je oprávnená osoba povinná držať a chrániť až do ich odovzdania alebo až do prevodu vlastníckeho práva alebo správy. Odovzdávací protokol bude o.i. obsahovať zoznam vecí s uvedením identifikačných údajov archeologických nálezov.
6. K objavu nehnuteľných archeologických nálezov /napr. nálezy architektúr/ bude prizvaný pracovník KPÚ TT.
7. Správca archeologického nálezu určuje §40 ods. 6 pamiatkového zákona. Správca ďalej s archeologickým nálezom naloží v zmysle §40 ods. 7,8 a 9 pamiatkového zákona.
8. Štátny dohľad na úseku ochrany pamiatkového fondu a archeologických nálezísk bude vykonávať pracovník KPÚ TT.
9. Toto rozhodnutie platí pre územné a stavebné konanie vo veci predmetnej stavby.

10. EKOM PLUS s.r.o., Dunajská Streda

- V sledovanom objekte sa nenachádza podzemné vedenie VO.
- ako vlastník komunikácie na pozemku parc. č. 2826/605 súhlasí s napojením na prepojovacia komunikáciu a súhlasí s užívaním cesty pre spoločnosť Florida Villa Park s.r.o.

- ako vlastník vodovodu a kanalizácie v lokalite súhlasí s napojením areálu na vodovod a kanalizáciu.

11. Okresný úrad Dunajská Streda, Odbor krízového riadenia

Po preštudovaní a posúdení predloženej dokumentácie odbor krízového riadenia Okresného úradu Dunajská Streda dospel k záveru, že k uvedenej dokumentácii z hľadiska civilnej ochrany nemá pripomienky a s vydaním územného rozhodnutia na stavbu „Obytná zóna – Z 90A, Z 90B“ súhlasí. Predložená projektová dokumentácia rieši umiestnenie technickej vybavenosti k plánovaným investíciám, t.j. umiestnenie verejného osvetlenia, komunikácie a spevnených plôch, káblových rozvodov NN, požiarnej ochrany, vodovodu a kanalizácie.

12. Okresný úrad Dunajská Streda, Odbor cestnej dopravy a pozemných komunikácií

Záväzné stanovisko:

Súhlasí v súvislosti s realizáciou stavby „Technická vybavenosť v lokalitách – Z90A, Z90B“ v k.ú. Malé Blahovo mesta Dunajská Streda s pripojením miestnej komunikácie na cestu III/1425 v km 1,059 v smere staničenia cesty v pravo v k.ú. Dunajská Streda na dobu neurčitú takto:

Súhlas je viazaný nasledovnými podmienkami:

- Pripojenie miestnej komunikácie bude vybudované podľa odsúhlasenej dokumentácie pre územné rozhodnutie. Dokumentáciu pre stavebné povolenie vypracovanú odbornou spôsobilou osobou (DSP) žiadame predložiť na vyjadrenie.
- Povrchové vody z miestnej komunikácie nesmú byť zväzvané na vozovku cesty III/1425. Povrch pripojenia bude plynule napojený na vozovku cesty III/1425. Nesmie byť narušené odvodnenie cesty III/1425.
- Počas budovania pripojenia bude premávka na ceste III/1425 usmerňovaná prenosným dopravným značením, ktoré bude spracované v DSP a na ktorého použitie bude na okresnom úrade vyžiadané určenie.
- Pripojenie miestnej komunikácie sa povoľuje za dozoru Správy a údržby ciest, Trnavského samosprávneho kraja oblasť Dunajská Streda, Jozef Csonga tel. č. 031/5522421, ktorému je potrebné vopred oznámiť začatie prác.
- Ku dňu kolaudácie predmetnej stavby musí byť na stavbe osadené trvalé dopravné značenie, ktoré bude spracované ako súčasť DSP. Ak by bolo navrhnuté osadenie dopravného značenia na ceste III/1425 musí byť na jeho použitie vyžiadané určenie na okresnom úrade.
- Dodržať podmienky vyjadrenia Správy a údržby ciest TTSK č. 03049/2015/SÚCTt-2/8137 zo dňa 15.10.2015
- Dodržať podmienky vyjadrenia Okresného riaditeľstva PZ v Dunajskej Strede, Okresný dopravný inšpektorát č. ORPZ-DS-ODI1-213-043/2015 zo dňa 19.10.2015
- Vzhľadom k tomu, že určitá časť stavby (pripojenie miestnej komunikácie, kanalizácia, elektrické vedenie, vodovod) bude zasahovať do ochranného pásma cesty III/1425 (20 m od osi vozovky – platí pre extravilán), je potrebné podať žiadosť v štádiu prípravnej dokumentácie na okresný úrad pre vydanie záväzného stanoviska, ktorým sa povolí výnimka zo zákazu činností v ochrannom pásme cesty
- **nesúhlasíme s umiestnením prípadne možných nadzemných objektov (stavieb)** v ochrannom pásme cesty III/1425 (20 m od osi vozovky)
- V prípade verejného záujmu, zmeny dopravného bezpečnej situácie resp. **nerespektovania podmienok tohto záväzného stanoviska** si okresný úrad vyhradzuje právo zrušiť predmetný súhlas s pripojením miestnej komunikácie na cestu III/1425.

13. Trnavský samosprávny kraj Trnava

TTSK, ako vlastník ciest II. a III. triedy nachádzajúcich sa na území samosprávneho kraja v zmysle ustanovení §3d ods. 2 zákona č. 135/1961 Zb. o pozemných komunikáciách /cestný zákon/ v znení neskorších predpisov, Vám prostredníctvom Odboru dopravnej politiky zasiela nasledovné stanovisko:

- Z hľadiska ochrany záujmov cesty III/1425 je umiestnenie predmetnej stavby a následné vydanie stavebného povolenia miestne príslušným stavebným úradom,

- resp. špeciálnym stavebným úradom, okrem iného, možné len za dodržania ustanovení §4 a §7 Vyhlášky č. 532/2002 Z.z. Ministerstva životného prostredia SR, ktorou sa ustanovujú podrobnosti o všeobecných technických požiadavkách na výstavbu a o všeobecných technických požiadavkách na stavby užívané osobami s obmedzenou schopnosťou pohybu a orientácie.
- V zmysle ustanovenia § 3b ods. 1 cestného zákona „ o pripájaní pozemných komunikácií, zriaďovaní vjazdov z cesty alebo miestnej komunikácie na susedné nehnuteľnosti, o úpravách alebo zrušení pripojenia pozemných komunikácií a vjazdov z cesty alebo miestnej komunikácie na susedné nehnuteľnosti rozhoduje s ohľadom na ochranu dotknutej pozemnej komunikácie a na bezpečnosť premávky na nej príslušný cestný správny orgán“ – pre cestu III/1425 je ním Okresný úrad Dunajská Streda, odbor cestnej dopravy a pozemných komunikácií.
 - Podľa ustanovenia § 8 cestného zákona a § 11 ods. 1 písm. g) Vyhlášky č. 35/1984 Zb., ktorou sa cestný zákon vykonáva, je zriaďovanie, vykonávanie plánovanej opravy a údržby, nadzemných a podzemných vedení každého druhu chápané ako zvláštne užívanie pozemných komunikácií, na ktoré sa rovnako vyžaduje povolenie príslušného cestného správneho orgánu.
 - V prípade ukladania akéhokoľvek podzemného vedenia do telesa ciest, resp. do pozemkov vo vlastníctve TTSK, požadujeme zriadenie vecného bremena zmluvne ošetriť. TTSK si nárok na odplatu za nútené obmedzenie užívania nehnuteľnosti uplatňuje v zmysle ustanovenia § 11 zákona č. 251/2012 Z. z. o energetike a o zmene a doplnení niektorých zákonov. TTSK túto odplatu vyžaduje stanoviť znaleckým posudkom, na základe po realizačného zamerania geometrickým plánom, pred uzatvorením Zmluvy o zariadení vecného bremena. V otázkach zmluvných záležitostí je nutné kontaktovať Ing. Tökölyovú, tel. kontakt: 033/5559551, príp. elektronickou formou na e-mailovú adresu: tokolyova.monika@trnava-vuc.sk.
 - Projektovú dokumentáciu požadujeme predložiť na vyjadrenie aj správcovi cesty III/1425, ktorým je Správa a údržba ciest TTSK, oblasť Dunajská Streda a rešpektovať jeho pokyny.
 - Pri realizácii predmetnej stavby žiadame dodržať aj platné ustanovenia § 18 cestného zákona.
 - Stavebnou činnosťou nesmie dôjsť k ohrozeniu cesty III/1425 z hľadiska jej stability, stavebno-technického stavu a zachovania odtokových pomerov (odvádzania dažďových vôd z telesa cesty).
 - Prípadné križovanie trasy inžinierskych sietí s cestou III/1425 požadujeme riešiť pretláčaním, príp. s použitím inej vhodnej technológie a uložením do chráničiek. S prekopením telesa cesty III/1425 nesúhlasíme. Vzdialenosť montážnych jám od telesa cesty III/1425 a iné technické podmienky križovania je žiadateľ povinný konzultovať s jej správcom.
 - Dopravné napojenie obslužnej komunikácie na cestu III/1425 musí byť plynulé, bez odskokov, konštrukčné vrstvy žiadame preplátovať a okraj vozovky cesty III/1425 zarezať na celú šírku napojenia, aby nedošlo k jej odlamovaniu. Konkrétne technické podmienky napojenia je stavebník povinný konzultovať so správcom komunikácie.
 - Zemina z výkopov ani iný materiál nesmú byť uložené na korune vozovky cesty III/1425.
 - Obmedzenie cestnej premávky na ceste III/1425 žiadame navrhnúť len v nevyhnutnom rozsahu. Žiadateľ je povinný v predstihu predložiť situáciu dočasného dopravného značenia príslušnému okresnému dopravnému inšpektorátu na odsúhlasenie a požiadať cestný správny orgán o určenie jeho použitia. Pracovné miesta požadujeme označiť v zmysle platných predpisov.
 - Pred výjazdom vozidiel a stavebných mechanizmov zo staveniska je stavebník povinný zabezpečiť ich očistenie ako aj priebežne vykonávať čistenie vozovky cesty III/1425 v úseku dotknutom predmetnou stavbou.
 - Všetky škody na ceste III/1425 vrátane poškodenia trvalého zvislého, resp. vodorovného dopravného značenia, ktoré budú spôsobené v dôsledku realizácie

predmetnej stavby, je žiadateľ povinný neodkladne nahlásiť ich správcovi a uhradiť ich na vlastné náklady.

14. Správa a údržba ciest TTSK oblasť Dunajská Streda

Ako správca cestnej siete TTSK s horeuvedenou stavbou súhlasíme za týchto podmienok:

- Napojenie navrhovanej miestnej komunikácie – obytnej zóny na cestu č. III/1425 /5072/ riešiť tak, aby neboli narušené odtokové pomery cesty
- Pri prácach v blízkosti cesty nesúhlasíme s ukladaním akéhokoľvek materiálu na vozovku alebo na jej krajinu. Po celú dobu výstavby pri preprave materiálu na stavbu a zo stavby dbať na čistotu ciest
- Investor zodpovedá za všetky škody vzniknuté v dôsledku vadných prác.
- Akékoľvek zmeny týkajúce sa cesty TTSK, ktoré by sa počas výstavby ukázali ako nevyhnutné, konzultovať so správcom ešte pred ich uskutočnením.

Ďalšie stupne projektu žiadame predložiť k nám na vyjadrenie.

15. Ministerstvo obrany SR – správa nehnuteľného majetku a výstavby Bratislava,

S realizáciou akcie podľa priloženej dokumentácie súhlasíme pri splnení nižšie uvedených podmienok. Investor /projektant/ je povinný informovať o týchto podmienkach príslušný územný orgán a stavebný úrad.

Spojovacie káble ani iné inžinierske siete vo vlastníctve vojenskej správy nie sú v priestore stavby evidované.

Vyjadrenie platí za predpokladu, že nedôjde ku zmenám v hlavných parametroch stavby /situovanie, zvýšenie objektov, rozsah a pod./.

16. Okresné riaditeľstvo PZ v DS, ODI Dunajská Streda

Súhlasí z hľadiska dopravného riešenia predmetnej stavby a uplatňuje si nasledovné pripomienky :

- projektovú dokumentáciu pre účely stavebného konania žiadame predložiť na vyjadrenie spolu s projektom organizácie dopravy /ďalej len POD/ dopravného značenia pre výstavbu, ako aj trvalého dopravného značenia spracovaný v zmysle vyhlášky MV SR č. 225/2004 Z.z., pričom počas výstavby a počas umiestňovania trvalého dopravného značenia sa riadiť nami schválenými stanoviskami.
- dokumentáciu, spevnené plochy – komunikácie a výpočet statickej dopravy /organizácia parkovania/, POD dopravného značenia pre výstavbu, ako aj POD trvalého dopravného značenia spracuje osoba oprávnená a overí ju pečiatkou a podpisom /z NR SR č. 138/92 Zb. a z NR SR č. 136/95 Z.z./
- ODI v súlade so zákonom NR SR č. 171/1993 Z.z. o Policajnom zbore si vyhradzuje záväzné právo na zmeny svojho stanoviska a stanoviť dodatočné podmienky alebo uložené zmeny v prípade pokiaľ to budú vyžadovať naliehavé okolnosti bezpečnosti a plynulosti cestnej premávky, ako aj v prípade verejného záujmu.
- Toto stanovisko nenahrádza pripomienky a námietky účastníkov konania a iných predmetnou stavbou dotknutých.
- Projektovú dokumentáciu dopravného riešenia si ponechávame, v prípade ďalšieho podania žiadame k žiadosti priložiť aj fotokópiu nášho predchádzajúceho vyjadrenia.
- V prípade nedoručenia stanoviska na príslušný stavebný úrad, stráca dňom 30.06.2016 platnosť pre použiteľnosť.

17. I. Heizer – MINI SERVIS, s.r.o.

Na danej trase sa nenachádzajú žiadne rozvody TKR-u našej firmy.

18. MadNet, s.r.o., Veľký Meder

V záujmovom území Vašej stavby Obytná zóna – Z90A, Z90B neprichádza k styku s podzemnými vedeniami a zariadeniami spoločnosti MadNet a.s.

19. Slovenský pozemkový fond - Bratislava

Súhlasí s vydaním rozhodnutia o umiestnení stavby na pozemku SPF v zmysle doložených PD za podmienok:

- Na dotknutý pozemok bude najneskôr do vydania kolaudačného rozhodnutia zriadené vecné bremeno, ktoré bude zapísané v príslušnom katastri nehnuteľností a to odplatne v prospech SPF,
- V prípade spôsobenia škôd ich stavebník odstráni na svoje náklady,
- Po dokončení stavby bude pozemok daný do takého stavu tak, aby mohol byť využívaný na doterajší účel,
- Stanovisko SPF nie je zmluvou o budúcej zmluve ani inou dohodou medzi SPF a žiadateľom, na základe ktorej by bol SPF v budúcnosti povinný dotknutý pozemok previesť na žiadateľa, zároveň žiadnym spôsobom neobmedzuje SPF v nakladaní s dotknutým pozemkom,
- Všetky náklady, ktoré žiadateľ v súvislosti s konaním vynaloží, sú jeho vlastnými nákladovými položkami.

20. Hydromeliorácie, š.p. Bratislava

Po preverení predloženej dokumentácie a dostupných mapových podkladov Vám oznamujeme, že na parcele č. 1016/15 v k.ú. Malé Blahovo, určenej na stavbu „Obytná zóna – Z 90A, Z 90B“ neevidujeme žiadne hydromelioračné zariadenia v správe Hydromeliorácie, š.p.

21. Mesto Dunajská Streda, oddelenie ÚPVaD

S predloženou projektovou dokumentáciou /projekt pre územné rozhodnutie/ súhlasí za nasledovných podmienok :

- Predloženie ďalšieho stupeň projektovej dokumentácie /projekt pre stavebné povolenie/ na opätovné vyjadrenie.
- Projektová dokumentácia musí byť vypracovaná v zmysle vyhlášky 453/2000 Z.z. ministerstva životného prostredia Slovenskej republiky, ktorou sa vykonávajú niektoré ustanovenia stavebného zákona.
- Pripojenie spevnených plôch na komunikáciu III/1425 /Malodvornícka cesta/ je nutné vyhotoviť tak, aby sa zabránilo narušeniu jestvujúcich odtokových pomerov, tj. Zaplavovaniu vozovky na ktorú bude napojená nová spevnená plocha resp. zaplavovaniu susedných pozemkov.
- K stavebnému povoleniu je nutné zabezpečiť doklad, ktorým žiadateľ preukazuje v zmysle §58 ods. 2 a §139 ods. 1 zákona č. 50/1976 Zb. o územnom plánovaní a stavebnom poriadku /stavebný zákon/ v znení neskorších predpisov, že má k pozemku parc. reg. „E“ č. 1705/2 v k.ú. Malé Blahovo a parc. reg. „C“ č. 1886/2, - /301, -/304, -/364 zabezpečené iné právo, ktoré ho oprávňuje zriadiť na ňom predmetnú stavbu.

Predložená projektová dokumentácia /projekt pre územné rozhodnutie/ je v súlade s platným územným plánom mesta, lokalita Z 90A – plochy športových a telovýchovných zariadení /RŠ/, Z 90B – plochy čistého bývania – rodinné domy /BR/.

Pred zahájením stavby zabezpečiť presné vytýčenie všetkých podzemných vedení. Križovanie a súběhy riešiť v súlade s príslušnými STN. Realizácia stavby nebude negatívne ovplyvniť životné prostredie.

Námietky v rámci územného konania neuplatnil nikto.

Toto rozhodnutie platí v zmysle § 40 stavebného zákona dva roky odo dňa, kedy nadobudlo právoplatnosť, nestráca však platnosť pokiaľ bude v tejto lehote podaná žiadosť o vydanie stavebného povolenia stavby umiestnenej týmto rozhodnutím.

Územné rozhodnutie je záväzné aj pre právnych nástupcov konania.

O d ô v o d n e n i e

Navrhovateľ: Ivan Bugár - (PLYNOSPOTREBIČE, IČO: 32 320 698, so sídlom 930 12 Ohrady, Nový rad 273/20 návrh na vydanie rozhodnutia o umiestnení stavby „Technická vybavenosť v lokalitách – Z90A, Z90B“ na pozemkoch parc.č.: 1886/2, 1886/301, 1886/304, 1886/364, 1885/2, 1885/6 v k.ú. Dunajská Streda a na pozemkoch parc.č.: 1016/15, 1024/1 registra „C“ (1705/2 registra „E“) v k.ú. Malé Blahovo, obce Dunajská Streda.

Stavebný úrad dňa 22.06.2016 oznámil listom č. 117/DS/2732/2016/033-BGy/002 začatie územného konania o umiestnení stavby podľa § 36 stavebného zákona účastníkom konania a dotknutým orgánom štátnej správy a dňa 14.07.2016 uskutočnil ústne pojednávanie spojené s miestnym zisťovaním.

K návrhu boli priložené všetky potrebné podklady, projektová dokumentácia stavby na územné konanie, podklady z evidencie nehnuteľností, stanoviská, vyjadrenia, súhlasy dotknutých orgánov.

K návrhu sa vyjadrili: Západoslovenská distribučná a.s. RSS-JUH Dunajská Streda, ZsVS a.s. OZ Dunajská Streda, Slovak Telekom a.s. Bratislava, SPP – distribúcia a.s. Bratislava, OR HaZZ Dunajská Streda, Okresný úrad Dunajská Streda, odbor starostlivosti o ŽP, Okresný úrad Dunajská Streda, odbor cestnej dopravy a pozemnej komunikácie, Správa a údržba ciest Trnavského a samosprávneho kraja oblasť Dunajská Streda, Okresné riaditeľstvo PZ v DS, ODI DS, Michlovský s.r.o. Piešťany, Trnavský samosprávny kraj - Trnava, Krajský pamiatkový úrad Trnava, Okresný úrad DS, odbor civilnej ochrany a krízového riadenia, Ministerstvo obrany SR – správa nehnuteľného majetku a výstavby Bratislava, Hydromelióracie, š.p. Bratislava, Mesto Dunajská Streda, oddelenie ÚPVaD. Ich stanoviská boli skoordínované a zahrnuté do podmienok tohto rozhodnutia.

Stavebný úrad posúdil návrh podľa § 37 a § 38 stavebného zákona, zosúladil stanoviská uplatnené dotknutými orgánmi štátnej správy a posúdil námietky a vyjadrenia účastníkov konania.

Stavebný úrad posúdil návrh na umiestnenie stavby podľa § 37 stavebného zákona a zistil, že jej umiestnenie zodpovedá hľadiskám starostlivosti o životné prostredie, resp. že týmto hľadiskám neodporuje, ani životné prostredie neohrozuje.

Stavebný úrad preskúmal návrh aj z hľadiska § 38 stavebného zákona a zistil, že navrhovateľ nemá vo vlastníctve pozemky, na ktorých by mohla byť stavba umiestnená.

Pozemok parc.č. 1016/15 v k.ú. Malé Blahovo obce Dunajská Streda je vo vlastníctve Ivána Bugára a manž. Márie, bytom 930 12 Ohrady, Nový rad 303/13. Navrhovateľ predložil súhlas vlastníkov s umiestnením stavby zo dňa 04.04.2016.

Pozemok parc.č. 1024/1 registra „C“ (1705/2 registra „E“) v k.ú. Malé Blahovo obce Dunajská Streda je vo vlastníctve Slovenskej republiky v správe Slovenského pozemkového fondu – Bratislava, so sídlom 817 15 Bratislava, Búdková 36. Navrhovateľ predložil súhlas SPF s umiestnením stavby zo dňa 14.04.2016 za podmienok:

- Na dotknutý pozemok bude najneskôr do vydania kolaudačného rozhodnutia zriadené vecné bremeno, ktoré bude zapísané v príslušnom katastri nehnuteľností a to odplatne v prospech SPF,
- V prípade spôsobenia škôd ich stavebník odstráni na svoje náklady,
- Po dokončení stavby bude pozemok daný do takého stavu tak, aby mohol byť využívaný na doterajší účel,
- Stanovisko SPF nie je zmluvou o budúcej zmluve ani inou dohodou medzi SPF a žiadateľom, na základe ktorej by bol SPF v budúcnosti povinný dotknutý pozemok previesť na žiadateľa, zároveň žiadnym spôsobom neobmedzuje SPF v nakladaní s dotknutým pozemkom,
- Všetky náklady, ktoré žiadateľ v súvislosti s konaním vynaloží, sú jeho vlastnými nákladovými položkami.

Podmienky SPF sú zapracované do záväzných podmienok územného rozhodnutia – bod. č. 19.

Pozemky parc.č. 1886/2, 1886/301, 1886/304 v k.ú. Dunajská Streda obce Dunajská Streda sú vo vlastníctve spoločnosti: HORTEL s.r.o., so sídlom 841 07 Bratislava,

Poniklecova 34. Navrhovateľ predložil súhlas vlastníka s umiestnením stavby – elektrického rozvodu zo dňa 05.05.2016.

Pozemky parc.č. 1885/2, 1885/6 v k.ú. Dunajská Streda obce Dunajská Streda sú vo vlastníctve spoločnosti Mesta Dunajská Streda a slúžia ako verejné priestranstvo.

Navrhovateľ zaplatil v zmysle zákona č. 145/1995 Z.z. o poplatkoch v znení neskorších predpisov za vydanie územného rozhodnutia správny poplatok v hodnote 500,- € bankovým prevodom zo dňa 15.01.2016 do pokladne mesta.

Poučenie

Proti tomuto rozhodnutiu je možné podľa §§ 53 a 54 zákona č. 71/1967 Zb. o správnom konaní podať odvolanie do 15 dní od jeho doručenia na Mesto Dunajská Streda so sídlom 929 01 Dunajská Streda, Hlavná č. 50/16.

Toto rozhodnutie možno preskúmať príslušným súdom po vyčerpaní riadneho opravného prostriedku a nadobudnutí právoplatnosti.

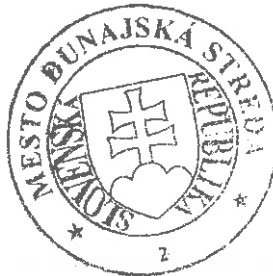

J. Hájos
JUDr. Zoltán Hájos
 primátor mesta

Doručí sa:

1. Ivan Bugár – PLYNOSPOTREBIČE 030 12 Ohrady, Nový rad 273/20
2. Iván Bugár
3. Mária Bugárová, ..
4. HORTEL s.r.o., 841 07 Bratislava, Poniklecova 34
5. Slovenský pozemkový fond, 817 15 Bratislava, Búdková č. 36
6. Zoltán Plutzer,
7. Anton Hegyi, ---
8. Lajos Andrejkovics,
9. Berta Gécziová.
10. Tomáš Géczy, .. /9
11. MUDr. Jozef Vitkovský,
12. Obec Malé Dvorníky, 929 01 Malé Dvorníky, Dunajskostredská 153
13. Ing. Zoltán Pintér,

Na vedomie:

14. Západoslovenská distribučná a.s., 816 47 Bratislava 1, Čulenova 6
15. ZsVS a.s. OZ DS, 929 01 Dunajská Streda, Kračanská cesta 1233
16. Slovak Telekom a.s., 825 13 Bratislava, Karadžičova 10
17. SPP – distribúcia, a.s., 825 11 Bratislava, Mlynské nivy 44/b
18. OR HaZZ v DS, 929 01 Dunajská Streda, Trhovisko 1102/1
19. Okresný úrad Dunajská Streda, Odbor starostlivosti o ŽP, 929 01 Dunajská Streda, Korzo B. Bartóka 789/3
20. RÚVZ v DS, 929 01 Dunajská Streda, Veľkoblavovská 1067
21. Krajský pamiatkový úrad, 917 01 Trnava, Cukrová 1
22. Okresné riaditeľstvo PZ v DS, ODI DS, 929 01 Dunajská Streda, Múzejná 231/6
23. Okresný úrad Dunajská Streda, Odbor cestnej dopravy a pozemnej komunikácie, 929 01 Dunajská Streda, Korzo B. Bartóka 789/3

24. Správa a údržba ciest Trnavského a samosprávneho kraja, 929 01 Dunajská Streda, Bratislavská cesta 10
25. Trnavský samosprávny kraj, 917 01 Trnava, Starohájaska 10, P.O.Box 128
26. Obvodný úrad DS, Odbor civilnej ochrany a krízového riadenia, 929 01 Dunajská Streda, Korzo B. Bartóka 789/3
27. Michlovský s.r.o., 921 01 Piešťany, Letná 796/9
28. UPC Broadband Slovakia s.r.o., 850 00 Bratislava 5, Ševčenkova 36, P.O.Box 216
29. EKOM PLUS s.r.o., 929 01 Dunajská Streda, Kračanská 785/41
30. Ministerstvo obrany SR – správa nehnuteľného majetku a výstavby, 832 47 Bratislava, Kutuzovova 8
31. RealNet, s.r.o., 929 01 Dunajská Streda, Bratislavská 4
32. MadNet, s.r.o., 932 01 Veľký Meder, Kúpeľná 3318
33. Swan, a.s., 841 04 Bratislava, Borska 6
34. I. HEIZER – MINI SERVIS, s.r.o., 930 13 Horné Mýto 110
35. Hydromeliorácie, š.p., 825 63 Bratislava 211, Vrakunská 29
36. Okresný úrad Dunajská Streda, Pozemkový a lesný odbor, 929 01 Dunajská Streda, Korzo B. Bartóka 789/3
37. Mesto Dunajská Streda, Oddelenie ÚPVaD
38. a/a – Mesto Dunajská Streda
39. a/a – Spoločný stavebný úrad Dunajská Streda

Vybavuje: **Ing. Gyöngyi Bognárová**

Spoločný stavebný úrad, 929 01 Dunajská Streda, Alžbetínske nám. 1203

Budova: Obchodno-informačné centrum, III. posch. č. dv. 311

Tel. č. 0918/607346

Stránkové hodiny sú:

pondelok 8,00-11,45, streda 8,00-11,45 a piatok 8,00-11,45

11
1026/13

11
1026/9

11
1026/12

11
1026/14

1025/2

ESTUILLERENN
ŠTÁTNÁ CESTA III. TŘEDY Č. 1425

1016/18

1016/17

1016/16

ODVODŇOVACÍ KANÁL

SMĚR DOLNÍ STŘEHA

VOZOVÝ PRUH
JAZDŇNÝ PRUH

ZK OCHRANA ŘEKA
KOPČANÉ KŘEŠTĚ

ODVODŇOVACÍ KANÁL

1886/303

1886/304

1886/302

1886/305

1886/300

1886/306

1886/299

1886/2

1886/340

1886/341

1886/339

ODVODŇOVACÍ KANÁL
KOPČANÉ KŘEŠTĚ
KOPČANÉ KŘEŠTĚ

ODHUMUSOVA

DLAŽBA ZÁMKOVÁ - SIVÁ
KAMENNÁ DRVNÁ FR.4-8
PODKLADNÝ BETÓN B"II
STRUKOVINA

KONSTRUKCIA VOZOVKY CELKOVÍ





LEGENDA :

SO - 03.1 Káblové rozvody NN

	INŠTALOVANÝ VÝKON [kW]	SÓČASNÝ VÝKON [kW]	ROČNÁ SPOTREBA EL. ENERGIE [kWh]
RODINNÝ DOM	20,0	15,0	14 500
28 RODINNÝ DOM	28 x 20 = 560,0	28 x 15 = 420,0	28 x 14500 = 406 000,0
KOEFICIENT SÓČASNOSTI 28 RD	k = 0,65, 420 x 0,65 = 273,0 kW		
HODNOTA HLAVNÉHO IŠTIČA	In=3x25A		
STUPEŇ DODÁVKY ELEKTRICKEJ ENERGIE &3 PODLA STN 341610			
KOMPENZÁCIA OČINNÍKA NIE JE POTREBNÁ			

EXISTUJÚCE ROZVODY VN

EXISTUJÚCE ROZVODY NN

NAVRHOVANÝ NN KÁBEL NAYY-J 4x240mm², VEDENÝ V ZEMI

- 1.1.1.1 NAVRHOVANÁ ROZPOJOVACIA A IŠTIACA SKRINA
TYP: PLASTOVÁ HASMA SR9-F 1062 W 3/7 P3
- 1.1.1.2 NAVRHOVANÁ ROZPOJOVACIA A IŠTIACA SKRINA
TYP: PLASTOVÁ HASMA SR6-F 802 W 3/4 P3
- 1.1.1.3 NAVRHOVANÁ ROZPOJOVACIA A IŠTIACA SKRINA
TYP: PLASTOVÁ HASMA SR7-F 802 W 2/6 P3
- 1.1.1.4 NAVRHOVANÁ ROZPOJOVACIA A IŠTIACA SKRINA
TYP: PLASTOVÁ HASMA SR5-F 802 W 2/4 P3

PROSTREDIE: **AB8** V ZMYSLE STN 33 2000-5-51

Napätová sústava : 3+PEN, 3x230/400V, ~50Hz, TN-C

Ochrana pred úrazom elektrického prúdu :

Samočinným odpojením napájania v zmysle STN 33 2000-4-41 čl.412,413

Tento výkres je originál, jeho kopírovanie je trestné podľa § 21, odst. d., zákona č.383/1997 Z.z.!

HLAVNÝ PROJEKTANT: Ing. RÁSÓ Eduard	ZODP.PROJEKTANT: Ing. RÁSÓ Eduard	VYPRACOVAL: Ing. RÁSÓ Eduard	Ing. RÁSÓ EDUARD AUTORIZOVANÝ PROJEKTANT Technické, technologické a energetické vybavenie stavieb, inžinierské stavby 929 01 POVODA 178					
INVESTOR: Ivan Bugár - plynospotrebiče, 930 12 Ohrady 273	MIESTO STAVBY: Dunajská Streda, k.ú. Blahovo, č.p. 1016/15					PROFESIA: ELEKTROINŠTALÁCIA	STUPEŇ PD: PROJEKT NA SP	
STAVBA: OBYTNÁ ZÓNA - Z90A, Z90B <i>SO - 03.1 Káblové rozvody NN</i>						DÁTUM: 09.2016	FORMÁT: 8 x A4	VYHOTOVENIE:
						<i>1kV káblové rozvody NN - Situácia</i>		

KONŠTRUKCIA II - KOMUNIKÁCIA
STN 3308-7
ZATRAVNENÁ ZEMĽA 100 mm
STN 3310-9
FYLVAJ S RÁŠEŤO
STN 3310-1
MASOVÝ MATERIÁL
STN 3310-2
PŮVODNÁ ZEMĽA
100 mm
STN 3310-3
STN 3310-4

ASFALT BETÓN AJ 15 CM AJ 30 MM
SPOJOVACÍ PŮSTREK 0,5 CM/2 DS
ASFALT BETÓN AJ 15 CM AJ 30 MM
SPOJOVACÍ PŮSTREK 0,5 CM/2 DS
KAMENNÝ ČEV. STABILIZÁCIA 10 CM
STRUKČURVA FR 0-32
1 x GEOTEKTÍLA

KONŠTRUKCIA II

STN 3310-5
STN 3310-6
STN 3310-7
STN 3310-8
STN 3310-9
STN 3310-10

ODVODŇOVACIA STRUKČURVA
GEOTEKTÍLA
STN 3310-11
STN 3310-12
STN 3310-13
STN 3310-14
STN 3310-15
STN 3310-16
STN 3310-17
STN 3310-18
STN 3310-19
STN 3310-20

ODVODŇOVACIA STRUKČURVA DREN
GEOTEKTÍLA
STRUKČURVA FR. 32-63 mm

N AC 16 0

N AC 16 0

V. STABILIZÁCIA 190 mm

OKOVA D-ĽAŽSA

FR. 0-32

FR. 32-63 mm

POZNÁMKY:

- PRED ZAČATÍM VÝKOPOVÝCH PRÁČ INVESTOR ZABEZPEČÍ PRESNÉ VÝČYENIE JESTVUJÚCICH PODZEMNÝCH VEDENÍ AJ VO VÝKRESE NEZAKRASLENÝCH
- KÁBLE ULOŽÍŤ DO KÁBLOVEJ RÝHY 35 x 80 cm, 50 x 80 cm, DO HLBKY 70 cm DO PIESKOVÉHO LÓŽKA HR. 15 cm A PRE OZNAČENIE TRASY KÁBLOVÉHO VEDENIA VO VÝŠKE 20-30 cm NAD KÁBLOM POLOŽÍŤ VÁROVNÚ FÓLIU 8 33 cm A POLOŽÍŤ PLASTOVÉ TVÁRNICE DEKAB 300/4
- NA VYZNAČENOM MIESTE KÁBLE ULOŽÍŤ DO KÁBLOVEJ RÝHY 50 x 110 cm, DO HLBKY 100 cm DO OCHRANNÝCH RÚR KOPODUR KD 09110
- ULOŽENIE KÁBLOV DO ZEME PREVIESŤ V SÚLADE S STN 33 2000-5-52 A PRI SÚBEHU A KRÍŽOVANÍ KÁBLOV S OSTATNÝMI PODZEMNÝMI VEDENIAMÍ DODRŽAŤ NORMU STN 73 6005.
- VÝKOPOVÉ PRÁČE PREVIESŤ RÚČNE!

KÁBLOVOU RÝHOU A-A

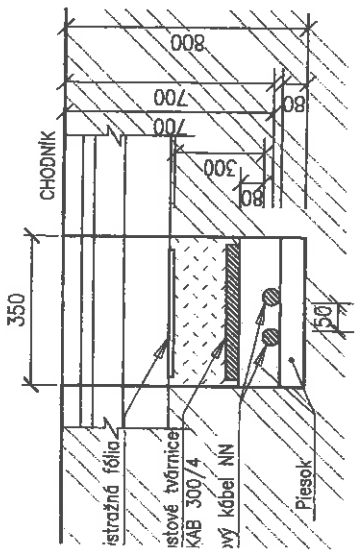

REZ KÁBLOVOU RÝHOU B-B

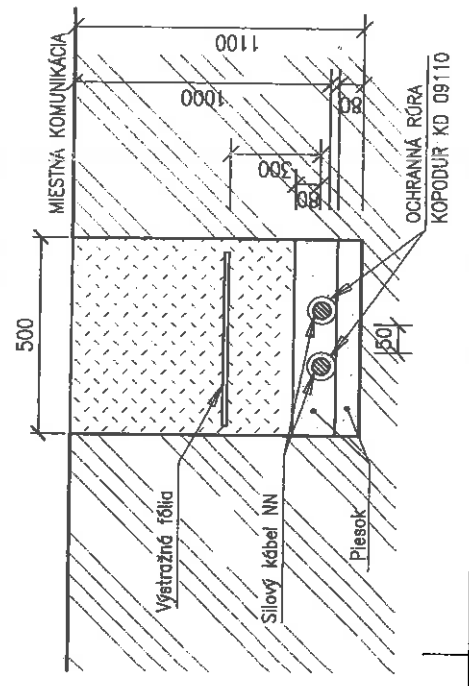

REZ KÁBLOVOU RÝHOU C-C

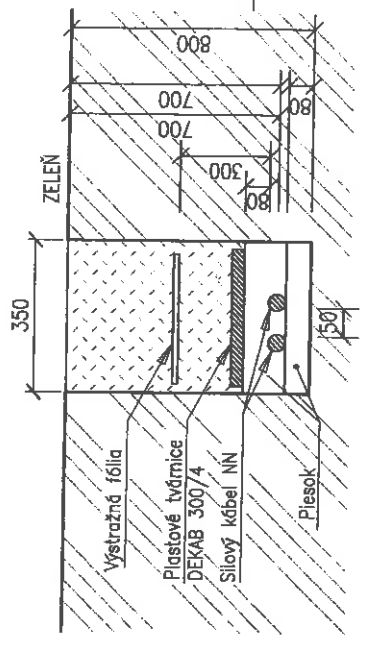

Zmluva o spolupráci

uzavretá v súlade s § 269 ods. 2 zákona č. 513/1991 Zb. Obchodný zákonník v znení neskorších predpisov
(ďalej len „Zmluva“)

Číslo Zmluvy Prevádzkovateľa: 1713500027-ZoS
Číslo Zmluvy Žiadateľa:

medzi zmluvnými stranami:

1. Prevádzkovateľ distribučnej sústavy:

Obchodné meno: Západoslovenská distribučná, a. s.
Sídlo: Čulenova 6, 816 47 Bratislava
Zapísaný v: Obchodný register Okresného súdu Bratislava I., Oddiel: Sa, Vložka číslo: 3879/B
Zastúpený: Ing. Miloš Nagy, vedúci úseku riadenia prevádzky a rozvoja DS
Ing. Peter Procházka, vedúci úseku správy energetických zariadení
IČO: 36 361 518
DIČ:
Bankové spojenie:
IBAN:

(ďalej len „Prevádzkovateľ“)

2. Žiadateľ o spoluprácu:

Obchodné meno/Názov: Buant, s.r.o.
Sídlo: Nový rad 20/273, 930 12 Ohrady
Zapísaný v: Obchodnom registri Okresného súdu Trnava, oddiel Sro, vložka číslo 29171/T
Zastúpený: Marian Bugár, mobil: 0905 833 461, email: bugar@bugar-tzb.sk
IČO: 46 615 181
DIČ:
IČ DPH:
Bankové spojenie:
IBAN:

(ďalej len „Žiadateľ“)

Prevádzkovateľ a Žiadateľ ďalej spoločne len "Zmluvné strany" a jednotlivito aj ako "Zmluvná strana".

I. PREDMET ZMLUVY

1. Predmetom tejto Zmluvy je vzájomná spolupráca Zmluvných strán pri výstavbe elektroenergetických stavieb a zariadení uvedených nižšie potrebných pre zabezpečenie realizácie pripojenia stavby Žiadateľa „Technická vybavenosť v lokalitách Z90A a Z90B“ (ďalej len „Stavba Žiadateľa“) k distribučnej sústave Prevádzkovateľa s cieľom zabezpečenia podmienok pre budúce pripojenie a budúci odber elektriny budúcimi koncovými odberateľmi elektriny pre požadovaný počet budúcich 28 odberných miest s hodnotou ističa 3f x 25 A, sumárne požadované pripojenie amperickej hodnoty 700 A.
2. Pre vylúčenie pochybností, táto Zmluva nie je zmluvou o pripojení Stavby Žiadateľa do distribučnej sústavy Prevádzkovateľa.
3. Neoddeliteľnou súčasťou tejto Zmluvy je Príloha č. 1, ktorá obsahuje schému riešeného územia spracovanú na podklade grafického informačného systému Prevádzkovateľa.

II. VYMEDZENIE ZARIADENÍ PREVÁDZKOVATEĽA A ZARIADENÍ ŽIADATEĽA

1. Prevádzkovateľ v súlade s touto Zmluvou ako investor a stavebník vybuduje na vlastné náklady a nebezpečenstvo nasledovné elektroenergetické stavby a zariadenia:
 - distribučný káblový rozvod NN, káblom NAYY-J 4x240 mm² v dĺžke 1015 m,
 - istiaci skriňa SR - 6 kus

(ďalej len „Zariadenia Prevádzkovateľa“), ktorých výlučným vlastníkom bude Prevádzkovateľ.

Kontaktnou osobou Prevádzkovateľa pre komunikáciu so Žiadateľom je:

- V technických veciach:
Robert Kalina, mobil: 421918718240, email: Robert.Kalina@zsdisk.sk
- Vo veciach zabezpečenia práv k nehnuteľnostiam:
Jaroslav Klimaj, mobil: 421905718305, email: Jaroslav.Klimaj@zsdisk.sk

2. Žiadateľ v súlade s touto Zmluvou zabezpečí vybudovanie nasledovných elektroenergetických stavieb a zariadení:
 - RE pre novozriadené odberné miesta,
 - 1kV káblové prípojky medzi RE a plánovanou istiacou skriňou SR

(ďalej len „Zariadenia Žiadateľa“), ktorých výlučným vlastníkom bude Žiadateľ.

Kontaktnou osobou Žiadateľa pre komunikáciu s Prevádzkovateľom je:

- V technických veciach:
Marian Bugár, mobil: 0905 833 461, email: bugar@bugar-tzb.sk
- Vo veciach zabezpečenia práv k nehnuteľnostiam:
Marian Bugár, mobil: 0905 833 461, email: bugar@bugar-tzb.sk

3. Deliacim miestom medzi Zariadeniami Prevádzkovateľa a Zariadeniami Žiadateľa bude:
 - poistkové spodky v istiacich srtň SR.

III. SÚČINNOSŤ ŽIADATEĽA PRI BUDOVANÍ ZARIADENÍ PREVÁDZKOVATEĽA

1. Žiadateľ je povinný poskytnúť Prevádzkovateľovi alebo ním poverenému zhotoviteľovi Zariadení Prevádzkovateľa všetku potrebnú súčinnosť, spočívajúcu najmä v odovzdaní všetkých dostupných podkladov, údajov, vyjadrení a stanovísk, prípadne iných informácií, ktoré súvisia s budovaním Zariadení Prevádzkovateľa pre zabezpečenie inžinierskej a realizačnej činnosti pri budovaní Zariadení Prevádzkovateľa.
2. Žiadateľ je povinný zúčastňovať sa všetkých koordinačných stretnutí zvolaných Prevádzkovateľom alebo ním povereným zhotoviteľom Zariadení Prevádzkovateľa, nevyhnutne potrebných pre budovanie Zariadení Prevádzkovateľa. Žiadateľ je povinný poskytovať Prevádzkovateľovi alebo ním poverenému zhotoviteľovi Zariadení Prevádzkovateľa súčinnosť pri koordinácii prác Prevádzkovateľa alebo ním povereného zhotoviteľa Zariadení Prevádzkovateľa s prácami Žiadateľa alebo ním povereného zhotoviteľa Zariadení Žiadateľa na Stavbe Žiadateľa v štádiu projektových prác a počas vykonávania Stavby Žiadateľa.
3. Žiadateľ je povinný najneskôr v lehote 30 kalendárnych dní od doručenia písomnej výzvy Prevádzkovateľa zabezpečiť pripravenosť staveniska, na ktorom bude Prevádzkovateľ budovať Zariadenia Prevádzkovateľa tak, aby bola možná realizácia Zariadení Prevádzkovateľa v súlade s termínom na ich vybudovanie dohodnutým v tejto Zmluve.
4. Ak Žiadateľ poruší povinnosti uvedené v tomto článku Zmluvy, je Prevádzkovateľ oprávnený jednostranne zmeniť termín vybudovania Zariadení Prevádzkovateľa dohodnutý v tejto Zmluve.

IV. PROJEKTOVÁ DOKUMENTÁCIA ZARIADENÍ PREVÁDZKOVATEĽA

1. Žiadateľ je povinný zabezpečiť na vlastné náklady vypracovanie projektovej dokumentácie Zariadení Prevádzkovateľa v rozsahu realizačnej projektovej dokumentácie Zariadení Prevádzkovateľa a štruktúre spôsobilé na samostatné užívanie (samostatné stavebné objekty, resp. prevádzkové súbory). Súčasťou projektovej dokumentácie Zariadení Prevádzkovateľa musí byť (i) situačný výkres stavu územia spracovaný na podklade katastrálnej mapy so zakreslením Zariadení Prevádzkovateľa a Zariadení Žiadateľa, pričom Zariadenia Prevádzkovateľa a Zariadenia Žiadateľa musia byť farebne rozlíšené, (ii) koordinačný výkres (koordinácia realizácie Zariadení Prevádzkovateľa s realizáciou ďalších inžinierskych sietí realizovaných zhotoviteľmi Žiadateľa a s existujúcimi inžinierskymi sieťami) spracovaný na základe vytýčenia vlastníckmi (správcami) inžinierskych sietí a (iii) časový harmonogram výstavby Zariadení Prevádzkovateľa a Zariadení Žiadateľa. Vypracovanie situačného výkresu stavu územia a koordinačného výkresu je Žiadateľ povinný zabezpečiť aj v elektronickej forme. Žiadateľ je povinný spracovanie realizačnej projektovej dokumentácie Zariadení Prevádzkovateľa konzultovať

s Prevádzkovateľom a predložiť ju Prevádzkovateľovi na konečné schválenie. Závazok Žiadateľa vypracovať realizačnú projektovú dokumentáciu Zariadení Prevádzkovateľa sa považuje za splnený až dňom jej písomného schválenia Prevádzkovateľom.

2. Žiadateľ je povinný zabezpečiť vypracovanie projektovej dokumentácie Zariadení Prevádzkovateľa podľa tohto článku Zmluvy v súlade s minimálnymi požiadavkami na projektovú dokumentáciu, ktoré sú zverejnené na webovom sídle Prevádzkovateľa www.zsdis.sk.
3. Žiadateľ je povinný zabezpečiť, aby pri vypracovaní projektovej dokumentácie Zariadení Prevádzkovateľa podľa tohto článku Zmluvy boli použité iba materiály schválené Prevádzkovateľom. Katalóg schválených materiálov Prevádzkovateľa je uverejnený na webovom sídle Prevádzkovateľa www.zsdis.sk.

V. POVOLENIE BUDOvania ZARIADENÍ PREVÁDZKOVATEĽA

1. Žiadateľ je povinný v mene Prevádzkovateľa požiadať príslušný stavebný úrad o vydanie stavebného povolenia a/alebo iných rozhodnutí a oznámení príslušného stavebného úradu potrebných pre vybudovanie Zariadení Prevádzkovateľa a vykonať v jeho mene všetky právne úkony súvisiace s vydaním takýchto rozhodnutí, povolení a oznámení. Za týmto účelom Prevádzkovateľ vystaví plnú moc najneskôr v lehote 30 kalendárnych dní od doručenia elektronickej žiadosti Žiadateľa o jej vystavenie na e-mailovú adresu kontaktnej osoby Prevádzkovateľa pre komunikáciu so Žiadateľom vo veciach zabezpečenia práv k nehnuteľnostiam. Prílohou žiadosti Žiadateľa o vystavenie plnej moci musí byť zoznam pozemkov dotknutých budovaním Zariadení Prevádzkovateľa s určením ich parcelných čísel, druhu pozemku a jeho výmery v m² a situácie stavby spracovanej na podklade kópie z katastrálnej mapy (register katastra nehnuteľností „C“) a mapy určeného operátu (register katastra nehnuteľností „E“), z ktorej musí byť zrejmé situovanie Zariadení Prevádzkovateľa, vo formáte pdf alebo dvg alebo dgn.
2. Žiadateľ je povinný zdržať sa akéhokoľvek konania, ktoré by malo za následok zmenu stavebníka Zariadení Prevádzkovateľa, t.j. prevod práv a povinností Prevádzkovateľa ako stavebníka Zariadení Prevádzkovateľa na inú osobu. V prípade porušenia povinností uvedenej v tomto odseku je Žiadateľ povinný zaplatiť Prevádzkovateľovi zmluvnú pokutu vo výške 3000 eur za každé porušenie povinností Žiadateľa uvedenej v tomto odseku. Žiadateľ je povinný zaplatiť zmluvnú pokutu podľa tohto odseku na základe faktúry vystavenej Prevádzkovateľom. Lehota splatnosti faktúry je 30 kalendárnych dní odo dňa jej vystavenia. Zaplatením zmluvnej pokuty podľa tohto odseku nie je dôtknuteľný nárok Prevádzkovateľa na náhradu škody, ktorá Prevádzkovateľovi vznikne porušením povinností Žiadateľa podľa tohto odseku.

VI. MAJETKOPRÁVNE VYSPORIADANIE VZŤAHU K NEHNUTEĽNOSTIAM DOTKNUTÝM ZARIADENIAMÍ PREVÁDZKOVATEĽA

1. Ak budú Zariadenia Prevádzkovateľa umiestnené na nehnuteľnostiach, ktorých vlastníkom je Žiadateľ, takéto nehnuteľnosti budú v ďalšom texte tejto Zmluvy označované ako „Zaťažené nehnuteľnosti Žiadateľa“. Ak budú Zariadenia Prevádzkovateľa umiestnené na nehnuteľnostiach, ktorých vlastníkom nie je Žiadateľ, takéto nehnuteľnosti budú v ďalšom texte tejto Zmluvy označované ako „Cudzie Zaťažené nehnuteľnosti“. Zaťažené nehnuteľnosti Žiadateľa a Cudzie zaťažené nehnuteľnosti (ďalej spoločne len „Zaťažené nehnuteľnosti“).
2. Žiadateľ je povinný vykonať majetkoprávne vysporiadanie vzťahu Prevádzkovateľa k Zaťaženým nehnuteľnostiam, a to nasledovným spôsobom:
 - a) V prípade Zariadení Prevádzkovateľa, ktoré sú transformačnými stanicami s vnútorným vyhotovením (kioskové alebo murované), ktoré budú umiestnené na Zaťažených nehnuteľnostiach – pozemkoch (t.j. nebudú umiestnené v/na stavbách spojených so zemou pevným základom, bytoch alebo nebytových priestoroch), je Žiadateľ povinný zabezpečiť Prevádzkovateľovi vlastnícke právo k týmto častiam takýchto Zaťažených nehnuteľností vo výmere určenej Prevádzkovateľom, ktorá zodpovedá ich zastavaniu transformačnými stanicami, ich súčasťami a príslušenstvom a ktorá je potrebná na prevádzku, obsluhu, údržbu, opravu, úpravu a rekonštrukciu týchto Zariadení Prevádzkovateľa (ďalej len „Potrebné časti“). V prípade Zaťažených nehnuteľností Žiadateľa, je Žiadateľ povinný zabezpečiť Prevádzkovateľovi vlastnícke právo k Potrebným častiam Zaťažených nehnuteľností Žiadateľa, a to uzavretím zmluvy o odplatnom prevode Potrebných častí Zaťažených nehnuteľností Žiadateľa medzi Žiadateľom ako ich predávajúcim a Prevádzkovateľom ako ich kupujúcim za kúpnu cenu v celkovej výške 100,- eur bez DPH za celý výmeru Potrebných častí Zaťažených nehnuteľností Žiadateľa. V prípade Cudzích Zaťažených nehnuteľností, je Žiadateľ povinný zabezpečiť Prevádzkovateľovi vlastnícke právo k Potrebným častiam Cudzích Zaťažených nehnuteľností, a to uzavretím zmluvy o odplatnom prevode Potrebných častí Cudzích Zaťažených nehnuteľností v prospech Prevádzkovateľa medzi vlastníkom Potrebných častí Cudzích Zaťažených nehnuteľností ako ich predávajúcim, Prevádzkovateľom ako ich kupujúcim a Žiadateľom ako platiteľom kúpnej ceny, ktorý preberá za Prevádzkovateľa záväzok na úhradu kúpnej ceny. Náklady Žiadateľa spojené so zabezpečením vlastníckeho práva podľa tohto písmena a) (vyhotovenie geometrických plánov, náklady spojené s uzavretím príslušnej zmluvy, správne poplatky za návrh na vklad, úhrada kúpnej ceny a iné náklady s tým súvisiace) v celej výške znáša Žiadateľ bez nároku na ich náhradu Prevádzkovateľom.

- b) V ostatných prípadoch je Žiadateľ povinný zabezpečiť Prevádzkovateľovi práva zodpovedajúce vecnému bremenu v prospech Prevádzkovateľa (in personam) viaznucemu na Zaťažných nehnuteľnostiach, spočívajúce v práve Prevádzkovateľa stavať (umiestniť) a prevádzkovať Zariadenia Prevádzkovateľa na Zaťažných nehnuteľnostiach a práve vstupu, prechodu a prejazdu za tým účelom: (ďalej len „Práva zodpovedajúce vecnému bremenu“). Práva zodpovedajúce vecnému bremenu musia byť zriadené na dobu neurčitú. V prípade Zaťažných nehnuteľností Žiadateľa alebo v prípade súhlasu vlastníka Cudzích Zaťažných nehnuteľností, je Žiadateľ povinný zabezpečiť Prevádzkovateľovi Práva zodpovedajúce vecnému bremenu uzavretím zmluvy o bezodplatnom zriadení vecného bremena medzi Prevádzkovateľom ako oprávneným z vecného bremena a Žiadateľom ako vlastníkom Zaťažných nehnuteľností Žiadateľa alebo vlastníkom Cudzích Zaťažných nehnuteľností ako povinným z vecného bremena. V prípade nesúhlasu vlastníka Cudzích Zaťažných nehnuteľností s bezodplatným-zriadením Práva zodpovedajúceho vecnému bremenu, je Žiadateľ povinný zabezpečiť Prevádzkovateľovi Práva zodpovedajúce vecnému bremenu uzavretím zmluvy o odplatnom zriadení vecného bremena v prospech Prevádzkovateľa medzi vlastníkom Cudzích Zaťažných nehnuteľností ako povinným z vecného bremena, Prevádzkovateľom ako oprávneným z vecného bremena a Žiadateľom ako platiteľom odplaty za zriadenie vecného bremena, ktorý preberá za Prevádzkovateľa záväzok na úhradu takejto odplaty. Rozsah vecného bremena musí byť určený na základe geometrického plánu na zameranie vecného bremena ako koridor, ktorého šírka musí byť v prípade Zariadení Prevádzkovateľa napäťovej úrovne nízkeho napätia 1 m. Náklady Žiadateľa spojené so zabezpečením Práva zodpovedajúceho vecnému bremenu v prospech Prevádzkovateľa (vyhotovenie geometrických plánov, náklady spojené s uzavretím zmlúv o zriadení vecného bremena, správne poplatky za návrh na vklad, úhrada odplaty za zriadenie Práva zodpovedajúceho vecnému bremenu a iné náklady s tým súvisiace) v celej výške znáša Žiadateľ bez nároku na ich náhradu Prevádzkovateľom.
3. Za účelom splnenia záväzkov Žiadateľa uvedených v článku VI. ods.2 tejto Zmluvy poskytne Prevádzkovateľ Žiadateľovi vzor zmluvy o odplatnom prevode Potrebných častí Zaťažných nehnuteľností, zmluvy o bezodplatnom zriadení vecného bremena a zmluvy o odplatnom zriadení vecného bremena, ktoré je Žiadateľ pri plnení svojich povinností uvedených v článku VI. ods.2 tejto Zmluvy povinný použiť. V prípade výhrady alebo nesúhlasu vlastníkov Zaťažných nehnuteľností k zneniu vyššie uvedených vzorových zmlúv, je Žiadateľ povinný každú takúto výhradu vopred prekonzultovať a prijať iba s predchádzajúcim súhlasom Prevádzkovateľa. Ak vlastník Zaťažných nehnuteľností podmieni uzavretie zmluvy o prevode Potrebných častí Zaťažných nehnuteľností alebo zmluvy o zriadení vecného bremena použitím vlastného vzoru, je Žiadateľ povinný o tejto podmienke Prevádzkovateľa vopred informovať a použiť takýto vzor iba s predchádzajúcim súhlasom Prevádzkovateľa. V prípade porušenia povinností uvedenej v tomto odseku je Žiadateľ povinný zaplatiť Prevádzkovateľovi zmluvnú pokutu vo výške 3000 eur za každé porušenie povinností Žiadateľa uvedenej v tomto odseku. Žiadateľ je povinný zaplatiť zmluvnú pokutu podľa tohto odseku na základe faktúry vystavenej Prevádzkovateľom. Lehota splatnosti faktúry je 30 kalendárnych dní odo dňa jej vystavenia. Zaplatením zmluvnej pokuty podľa tohto odseku nie je dotknutý nárok Prevádzkovateľa na náhradu škody, ktorá Prevádzkovateľovi vznikne porušením povinností Žiadateľa podľa tohto odseku.
4. Povinnosti Žiadateľa v článku VI. ods.2 písm. a) tejto Zmluvy sa považujú za splnené dňom doručenia originálov listov vlastníctva, na ktorých bude Prevádzkovateľ uvedený ako výlučný vlastník Potrebných častí Zaťažných nehnuteľností bez tiar a poznámok, a v ktorých budú Potrebne časti Zaťažných nehnuteľností evidované ako „zastavaná plocha a nádvorie“ alebo „ostatná plocha“, a originálov všetkých zmlúv o odplatnom prevode Potrebných častí Zaťažných nehnuteľností uzavretých v súlade článkom VI. ods.2 písm. a) tejto Zmluvy. Povinnosti Žiadateľa uvedené v článku VI. ods.2 písm. b) tejto Zmluvy sa považujú za splnené dňom doručenia originálov listov vlastníctva, na ktorých budú zapísané Práva zodpovedajúce vecnému bremenu v prospech Prevádzkovateľa viaznuce na Zaťažných nehnuteľnostiach a originálov zmlúv o zriadení vecného bremena uzavretých v súlade článkom VI. ods.2 písm. b) tejto Zmluvy.
5. Prevádzkovateľ sa zaväzuje pri plnení povinností Žiadateľa podľa tohto článku Zmluvy poskytnúť Žiadateľovi nevyhnutne potrebnú súčinnosť, a to najmä:
- Poskytnúť Žiadateľovi vzorové zmluvy uvedené v odseku 3 tohto článku Zmluvy najneskôr v lehote 30 kalendárnych dní od doručenia písomnej žiadosti Žiadateľa o ich poskytnutie, a to elektronicky ich odoslaním na emailovú adresu Žiadateľa, ktorú je Žiadateľ povinný za tým účelom uviesť v písomnej žiadosti. Prílohou takejto žiadosti musí byť originál úradne overeného geometrického plánu na zameranie Potrebných častí Zaťažných nehnuteľností a Práv zodpovedajúcich vecnému bremenu v papierovej forme.
 - Podpísať zmluvy uvedené v odseku 2 tohto článku Zmluvy doručené mu Žiadateľom na podpis v lehote 30 kalendárnych dní odo dňa ich doručenia, avšak iba za nasledujúcich podmienok:
 - Doručené zmluvy budú vypracované v súlade s podmienkami uvedeným v tomto článku Zmluvy,
 - Doručené zmluvy budú doručené v počte vyhotovení uvedenom v takýchto zmluvách a budú kompletné, t.j. vrátane všetkých príloh,
 - Podpisy predávajúcich a povinných z vecného bremena budú na dvoch vyhotoveniach zmluvy úradne osvedčené,
 - Prevádzkovateľ podpisuje tieto zmluvy vždy ako posledná zmluvná strana,
 - Budú doručené všetky zmluvy naraz v jednom balíku,
 inak je Prevádzkovateľ oprávnený súčinnosť podľa tohto písmena b) tohto odseku odmietnuť.
 - Vystaviť plnú moc potrebnú pre Žiadateľa pri plnení povinností Žiadateľa uvedených v tomto článku Zmluvy najneskôr v lehote 30 kalendárnych dní od doručenia elektronickej žiadosti Žiadateľa o jej vystavenie na e-mailovú adresu

kontaktné osoby Prevádzkovateľa pre komunikáciu so Žiadateľom vo veciach zabezpečenia práv k nehnuteľnostiam. Prílohou žiadosti Žiadateľa o vystavenie plnej moci musí byť zoznam pozemkov dotknutých budovaním Zariadení Prevádzkovateľa s určením ich parcelných čísel, druhu pozemku a jeho výmery v m², originál úradne overeného geometrického plánu na zameranie Potrebých častí Zaťažených nehnuteľností a Práv zodpovedajúcich vecnému bremenu v elektronickej forme vo formáte pdf a dgn a situačný výkres stavu územia spracovaný na podklade katastrálnej mapy (register katastra nehnuteľností „C“) a mapy určeného operátu (register katastra nehnuteľností „E“) so zakreslením Zariadení Prevádzkovateľa a Zariadení Žiadateľa v elektronickej forme vo formáte dvg alebo dgn.

6. Zmluvné strany sa dohodli, že ak budú Zariadenia Prevádzkovateľa (s výnimkou Zariadení Prevádzkovateľa, ktoré sú transformačnými stanicami s vnútorným vyhotovením (kioskové alebo murované)) podľa projektovej dokumentácie Zariadení Prevádzkovateľa budované na Zaťažených nehnuteľnostiach - pozemkoch mimo zastavaného územia obce, nie je Žiadateľ povinný vykonať majetkové právne vysporiadanie vzťahu Prevádzkovateľa k Zaťaženým nehnuteľnostiam - pozemkom mimo zastavaného územia obce, na ktorých budú budované takéto Zariadenia Prevádzkovateľa, tak, ako je uvedené v predchádzajúcich odsekoch tohto článku Zmluvy, ak
- v právoplatnom rozhodnutí stavebného úradu, ktorým stavebný úrad rozhodne o podmienkach, za akých možno Zariadenia Prevádzkovateľa uskutočniť a prevádzkovať na Zaťažených nehnuteľnostiach - pozemkoch mimo zastavaného územia obce, bude ako stavebník uvedený Prevádzkovateľ, a ak
 - platné právne predpisy (najmä zákon č. 251/2012 Z. z. o energetike a o zmene a doplnení niektorých zákonov) budú upravovať právo Prevádzkovateľa ako stavebníka Zariadení Prevádzkovateľa stavať (umiestniť) a prevádzkovať Zariadenia Prevádzkovateľa na Zaťažených nehnuteľnostiach - pozemkoch mimo zastavaného územia obce a právo Prevádzkovateľa vstupu, prechodu a prejazdu za tým účelom na takéto Zaťažené nehnuteľnosti, ako zákonné právo Prevádzkovateľa zodpovedajúce zákonnému vecnému bremenu.

Pre posúdenie toho, či sa Zaťažené nehnuteľnosti - pozemky nachádzajú mimo zastavaného územia obce je rozhodujúci údaj o umiestnení Zaťažených nehnuteľností - pozemkov evidovaný v katastrálnych nehnuteľnostiach.

VII. DORUČENIE DOKLADOV

- Žiadateľ je povinný najneskôr v lehote 3 rokov odo dňa účinnosti tejto Zmluvy doručiť Prevádzkovateľovi nasledovné doklady (ďalej len „Doklady“):
 - Projektová dokumentácia Zariadení Prevádzkovateľa pre stavebné povolenie v jednom vyhotovení potvrdená stavebným úradom (originál),
 - Projektová dokumentácia vypracovaná Žiadateľom podľa článku IV. tejto Zmluvy (i) v štyroch vyhotoveniach v papierovej forme, pričom jedno z týchto vyhotovení musí byť potvrdené akreditovaným subjektom (osvedčenie o konštrukčnej dokumentácii), a (ii) v jednom vyhotovení v elektronickej forme na CD/DVD. Súčasťou projektovej dokumentácie v papierovej forme musí byť položkový výkaz výmer (neocenovaný rozpočet) spracovaný pre jednotlivé stavebné objekty, resp. prevádzkové súbory. Výkaz výmer musí zahŕňať materiállové položky ako aj montážne položky.
 - Územné rozhodnutie pre stavbu Zariadení Prevádzkovateľa, v ktorom je ako stavebník uvedený Prevádzkovateľ, s vyznačenou právoplatnosťou príslušným stavebným úradom (originál).
 - Stavebné povolenie pre stavbu Zariadení Prevádzkovateľa, v ktorom je ako stavebník uvedený Prevádzkovateľ s vyznačenou právoplatnosťou príslušným stavebným úradom (originál).
 - Kópie vyjadrení príslušných organizácií k existencii inžinierskych sietí (potvrdená situácia + vyjadrenia).
 - Kópie vyjadrení zainteresovaných orgánov a organizácií, vyplývajúcich zo stavebného povolenia.
 - Kópiu vyjadrenia Krajského pamiatkového úradu.
 - Ak sa Zariadenia Prevádzkovateľa, alebo ich časť budú nachádzať v ochrannom pásme železničnej dráhy, je Žiadateľ povinný doručiť Prevádzkovateľovi kópie vyjadrení ŽSR, súhrnného stanoviska ŽSR a rozhodnutia Úradu pre reguláciu železničnej dopravy.
 - Ak bude počas budovania Zariadení Prevádzkovateľa nevyhnutné užívanie štátnych ciest iným než zvyčajným spôsobom, je Žiadateľ povinný doručiť Prevádzkovateľovi kópie vyjadrení Správy a údržby ciest, Okresného úradu odboru cestnej dopravy a pozemných komunikácií a Okresného dopravného inšpektorátu (v prípade štátnych ciest I. triedy – Krajského úradu, Krajského dopravného inšpektorátu).
 - Ak sa Zariadenia Prevádzkovateľa, alebo ich časť budú nachádzať v ochrannom pásme štátnej cesty mimo sídelného útvaru obce ohraničeného dopravnou značkou označujúcou začiatok a koniec obce, je Žiadateľ povinný doručiť Prevádzkovateľovi povolenie výnimky zo zákazu činnosti v ochrannom pásme štátnej cesty. Ak ide o povolenie výnimky v ochrannom pásme diaľnice a rýchlostnej cesty, je Žiadateľ povinný doručiť Prevádzkovateľovi súhlas Ministerstva vnútra Slovenskej republiky.
 - Súpis Zaťažených nehnuteľností (parcelné číslo, katastrálne územie, register katastra nehnuteľností) spracovaný na podklade situačného výkresu stavu územia spracovaného na podklade katastrálnej mapy (register katastra nehnuteľností „C“) a mapy určeného operátu (register katastra nehnuteľností „E“) so zakreslením Zariadení

Prevádzkovateľa a Zariadení Žiadateľa a doklady majetkovoprávneho vysporiadania vzťahu Prevádzkovateľa k Zariadeným nehnuteľnostiam uvedené v článku VI ods. 4. tejto Zmluvy.

- l) Originál úradne overeného geometrického plánu na zameranie Potrebých častí Zariadených nehnuteľností a Práv zodpovedajúcich vecnému bremenu, a to v papierovej forme a elektronickej forme vo formáte dgn.
 - m) Ak je súčasťou projektovej dokumentácie Zariadení Prevádzkovateľa vyhradené technické elektrické zariadenie skupiny A, je Žiadateľ povinný doručiť Prevádzkovateľovi originál odborného stanoviska k dokumentácii, ktorým sa posudzuje konštrukčná dokumentácia, vydaného akreditovaným subjektom v zmysle § 5 ods. 3 a ods. 4 Vyhlášky Ministerstva práce sociálnych vecí a rodiny Slovenskej republiky č. 508/2009 Z. z., ktorou sa ustanovujú podrobnosti na zaistenie bezpečnosti a ochrany zdravia pri práci s technickými zariadeniami tlakovými, zdvíhacími, elektrickými a plynovými a ktorou sa ustanovujú technické zariadenia, ktoré sa považujú za vyhradené technické zariadenia. Ak sú súčasťou projektovej dokumentácie Zariadení Prevádzkovateľa len elektrické vedenia nízkeho napätia, odborné stanovisko akreditovaného subjektu k dokumentácii, ktorým sa posudzuje konštrukčná dokumentácia, nie je potrebné.
 - n) Ak je súčasťou projektovej dokumentácie Zariadení Prevádzkovateľa distribučná transformačná stanica (kiosková, murovaná) alebo ak je súčasťou projektovej dokumentácie Zariadení Prevádzkovateľa umiestnenie technologického zariadenia distribučnej transformačnej stanice v nebytovom priestore, je Žiadateľ povinný doručiť Prevádzkovateľovi projekt protipožiarnej bezpečnosti stavby vypracovaný špecialistom požiarnej ochrany v zmysle zákona č. 314/2001 Z. z. o ochrane pred požiarom v znení neskorších predpisov, vyhlášky č. 121/2002 Z. z. o požiarnej prevencii v znení neskorších predpisov, a vyhlášky č. 94/2004 Z. z., ktorou sa ustanovujú technické požiadavky na protipožiaru bezpečnosť pri výstavbe a pri užívaní stavieb v znení neskorších predpisov a originál stanoviska Hasičského a záchranného zboru.
2. Ak Žiadateľ doručí Prevádzkovateľovi všetky Doklady a Doklady doručené Prevádzkovateľovi nebudú mať vady (napr. ich nesúlad s platnými právnymi predpismi alebo touto Zmluvou), Prevádzkovateľ túto skutočnosť Žiadateľovi písomne potvrdí v preberacom protokole (ďalej len „Potvrdenie“). V Potvrdení bude zároveň v súlade s § 19 ods. 3 písm. c) zákona č. 595/2003 Z. z. o dani z príjmov v znení neskorších predpisov uvedená obstarávacia cena hmotného majetku Žiadateľa bezodplatne odovzdaného do vlastníctva Prevádzkovateľa zabezpečujúceho jeho ďalšie využitie podľa osobitného predpisu, ak nie je súčasťou obstarávacej ceny Stavby Žiadateľa alebo Zariadení Žiadateľa odpisovaných Žiadateľom. Prevádzkovateľ odošle Potvrdenie Žiadateľovi najneskôr do 30 kalendárnych dní odo dňa doručenia všetkých Dokladov. Pre vylúčenie pochybností, ak Potvrdenie za Prevádzkovateľa bude podpisovať viacero organizačných jednotiek Prevádzkovateľa, Potvrdenie sa považuje za vystavené Prevádzkovateľom v deň jeho podpisu poslednou z takýchto organizačných jednotiek Prevádzkovateľa.
 3. Ak Doklady doručené Prevádzkovateľovi budú mať vady (napr. ich nesúlad s platnými právnymi predpismi alebo touto Zmluvou), Prevádzkovateľ oznámi Žiadateľovi vady Dokladov. Oznámenie Prevádzkovateľa, ktorým Prevádzkovateľ oznámi Žiadateľovi vady Dokladov (ďalej len „Oznámenie o nedostatkoch“), Prevádzkovateľ odošle Žiadateľovi najneskôr do 30 kalendárnych dní odo dňa doručenia všetkých Dokladov, a to elektronickým spôsobom na e-mailové adresy Žiadateľa uvedené v článku II. ods. 2 tejto Zmluvy. Prevádzkovateľ vydá Potvrdenie podľa článku VII. ods. 2 tejto Zmluvy až po odstránení väd Dokladov, a to najneskôr do 30 kalendárnych dní po odstránení väd Dokladov.

VIII. TERMÍN VYBUDOVANIA ZARIADENÍ PREVÁDZKOVATEĽA

1. Prevádzkovateľ je povinný vybudovať Zariadenia Prevádzkovateľa v lehote 300 kalendárnych dní odo dňa vystavenia Potvrdenia Prevádzkovateľom v súlade s článkom VII. tejto Zmluvy.
2. Zmluvné strany sa dohodli, že lehota uvedená v odseku 1 tohto článku Zmluvy neplynie
 - a) počas omeškania Žiadateľa s plnením povinností uvedených v článku III. tejto Zmluvy,
 - b) počas trvania prekážky v čase uzavretia tejto Zmluvy neznámej, brániacej začatiu alebo pokračovaniu v budovaní Zariadení Prevádzkovateľa,
 - c) počas trvania nepriaznivých poveternostných podmienok, brániacich začatiu alebo pokračovaniu v budovaní Zariadení Prevádzkovateľa.

IX. ZMLUVNÁ POKUTA

1. Žiadateľ je povinný najneskôr v lehote dvoch rokov odo dňa právoplatnosti kolaudačného rozhodnutia povoľujúceho užívanie Zariadení Prevádzkovateľa zabezpečiť pripojenie najmenej 70% odberných miest uvedených v článku I. ods. 1 tejto Zmluvy.
2. V prípade porušenia povinností Žiadateľa uvedenej v odseku 1 tohto článku Zmluvy, je Žiadateľ povinný zaplatiť Prevádzkovateľovi zmluvnú pokutu vo výške, ktorá zodpovedá časti vynaložených investičných prostriedkov, ktoré Prevádzkovateľ vynaložil pri budovaní Zariadení Prevádzkovateľa (ďalej len „Časť vynaložených prostriedkov“).
3. Časť vynaložených prostriedkov sa vypočíta podľa vzorca:
 - Časť vynaložených prostriedkov = (počet požadovaných odberných miest - počet pripojených odberných miest) / počet požadovaných odberných miest * 10 * sumárna požadovaná amperická hodnota * cena za pripojenie 1 A

trojfázového odberu elektriny do napätovej úrovne NN podľa osobitného predpisu Úradu pre reguláciu sieťových odvetví platného v dobe uzatvorenia tejto Zmluvy, pričom

- požadované odberné miesta sú odberné miesta uvedené v článku I. ods. 1 tejto Zmluvy,
- pripojené odberné miesta sú skutočne pripojené odberné miesta koncových odberateľov elektriny pripojené do distribučnej sústavy Prevádzkovateľa prostredníctvom Zariadení Prevádzkovateľa v období dvoch rokov odo dňa právoplatnosti kolaudačného rozhodnutia povolujúceho užívanie Zariadení Prevádzkovateľa,
- sumárna požadovaná amperická hodnota je sumárna požadovaná amperická hodnota uvedená v článku I. ods. 1 tejto Zmluvy.

4. Žiadateľ je povinný zaplatiť zmluvnú pokutu podľa tohto článku na základe faktúry vystavenej Prevádzkovateľom. Lehota splatnosti faktúry je 30 kalendárnych dní odo dňa jej vystavenia.

X. PLATNOSŤ A ÚČINNOSŤ ZMLUVY

1. Táto Zmluva nadobúda platnosť a účinnosť dňom jej podpísania oboma Zmluvnými stranami. Ak je však Žiadateľom povinná osoba podľa § 2 zákona č. 211/2000 Z. z. o slobodnom prístupe k informáciám a o zmene a doplnení niektorých zákonov (zákon o slobode informácií) (ďalej len „Zákon o slobode informácií“), táto Zmluva nadobúda platnosť dňom jej podpísania oboma Zmluvnými stranami a účinnosť dňom nasledujúcim po jej zverejnení. V takom prípade je Žiadateľ ako povinná osoba podľa § 2 Zákona o slobode informácií povinný zverejniť túto Zmluvu v súlade s § 5a Zákona o slobode informácií najneskôr do 7 kalendárnych dní od jej uzatvorenia. Takýto Žiadateľ je povinný doručiť Prevádzkovateľovi písomné potvrdenie o zverejnení tejto Zmluvy najneskôr do 3 kalendárnych dní od jej zverejnenia. V prípade porušenia povinnosti takéhoto Žiadateľa uvedenej v tomto odseku je Žiadateľ povinný zaplatiť Prevádzkovateľovi zmluvnú pokutu vo výške 30 EUR za každý aj začatý deň omeškania s plnením tejto povinnosti. Žiadateľ je povinný zaplatiť zmluvnú pokutu podľa tohto odseku na základe faktúry vystavenej Prevádzkovateľom. Lehota splatnosti faktúry je 30 kalendárnych dní odo dňa jej vystavenia. Zaplatením zmluvnej pokuty nie je dotknutý nárok Prevádzkovateľa na náhradu škody prevyšujúcej zmluvnú pokutu, ktorá Prevádzkovateľovi porušením takejto povinnosti Žiadateľa vznikne.
2. Ak Žiadateľ v lehote 3 rokov odo dňa účinnosti tejto Zmluvy nedoručí Prevádzkovateľovi Doklady v súlade s článkom VII. tejto Zmluvy alebo ak Žiadateľ v lehote 3 rokov odo dňa účinnosti tejto Zmluvy neodstráni Vady Dokladov uvedené v Oznámení o nedostatkoch, táto Zmluva zaniká.

XI. SPOLOČNÉ A ZÁVEREČNÉ USTANOVENIA

1. Žiadateľ je povinný bezodkladne najneskôr do 5 pracovných dní informovať Prevádzkovateľa o všetkých skutočnostiach nevyhnutných na riadne plnenie tejto Zmluvy Prevádzkovateľom.
2. Zmluvné strany sa dohodli, že Žiadateľ nemá voči Prevádzkovateľovi za výkon činností, úkonov a krokov vykonávaných Žiadateľom podľa tejto Zmluvy v mene alebo pre Prevádzkovateľa a za veci odovzdané Žiadateľom Prevádzkovateľovi podľa tejto Zmluvy nárok na žiadnu odplatu, odmenu, alebo náhradu akýchkoľvek nákladov, ktoré pri tom Žiadateľovi vznikli.
3. Keďže Zariadenia Prevádzkovateľa sa po ich vybudovaní na základe tejto Zmluvy stanú súčasťou distribučnej sústavy Prevádzkovateľa, je Prevádzkovateľ oprávnený pripojiť k Zariadeniam Prevádzkovateľa elektroenergetické zariadenia tretích osôb, ktoré ho o takéto pripojenie požiadajú. Prevádzkovateľ je oprávnený uzavrieť s koncovými odberateľmi elektriny zmluvu o pripojení odberného elektrického zariadenia koncového odberateľa elektriny k distribučnej sústave Prevádzkovateľa prostredníctvom Zariadení Prevádzkovateľa a uzavrieť s koncovými odberateľmi zmluvu o distribúcii a prístupe do distribučnej sústavy Prevádzkovateľa prostredníctvom Zariadení Prevádzkovateľa a/alebo uzavrieť s dodávateľmi elektriny zmluvu o distribúcii elektriny – rámcovú distribučnú zmluvu, na základe ktorej bude pre príslušných dodávateľov elektriny zabezpečovať distribúciu elektriny a ostatné distribučné služby pre koncových odberateľov elektriny prostredníctvom Zariadení Prevádzkovateľa.
4. Prevádzkovateľ má právo, nie však povinnosť uplatniť si voči Žiadateľovi nárok na zmluvnú pokutu podľa tejto Zmluvy.
5. Akákoľvek korešpondencia medzi Zmluvnými stranami musí byť zaslaná doporučenou zásielkou na adresu Zmluvnej strany uvedenú v úvode tejto Zmluvy, alebo inú adresu, ktorú Zmluvná strana písomne na tento účel oznámi druhej Zmluvnej strane. Dňom uloženia na pošte sa zásielka bude považovať za doručeníu, a to aj v prípade, ak sa Zmluvná strana o jej uložení na pošte nedozvedela.
6. Vzťahy Zmluvných strán založené touto Zmluvou, ktoré Zmluva výslovne neupravuje, sa riadia príslušnými ustanoveniami Obchodného zákonníka a ostatných platných právnych predpisov Slovenskej republiky. V prípade, ak záväzkový právny vzťah medzi Prevádzkovateľom a Žiadateľom založený touto Zmluvou nespadá pod vzťahy uvedené § 261 Obchodného zákonníka, zmluvné strany sa v súlade s § 262 Obchodného zákonníka dohodli, že sa ich záväzkový právny vzťah založený touto Zmluvou riadi Obchodným zákonníkom.
7. Ak v tejto Zmluve vystupuje na strane Žiadateľa viacero osôb (ďalej len „Žiadatelia“), sú Žiadatelia z práv a povinností Žiadateľa uvedených v tejto Zmluve alebo ktoré vznikli alebo vzniknú na základe tejto Zmluvy oprávnení a povinní spoločne a nerozdielne. Ak v tejto Zmluve vystupuje na strane Žiadateľa viacero Žiadateľov, títo sa po vybudovaní Zariadení Žiadateľa

- stanú ich podielovými spoluvlastníkmi, pričom veľkosť spoluvlastníckeho podielu každého zo Žiadateľov na Zariadeniach Žiadateľa je rovnaká.
8. V prípade, že ktorékoľvek ustanovenie tejto Zmluvy bude súdom alebo príslušným štátnym orgánom z akéhokoľvek dôvodu prehlásené za neplatné, nedostatočne určité alebo nevykonateľné, Zmluvné strany sa zaväzujú odstrániť dodatkom tejto Zmluvy takúto neplatnosť, nedostatočnú určitosť alebo nevykonateľnosť takým spôsobom, aby bol zmysel tejto Zmluvy naplnený.
 9. Akékoľvek zmeny Zmluvy a jej príloh je možné vykonať výlučne na základe písomnej dohody Zmluvných strán formou písomných dodatkov podpísaných obidvomi Zmluvnými stranami.
 10. Zmluvné strany sa dohodli, že dňom účinnosti tejto Zmluvy zaniká Zmluva o spolupráci číslo 1613500028ZoS uzavretá medzi Zmluvnými stranami dňa 06.12.2016.
 11. Zmluva je vyhotovená v 2 rovnopisoch s platnosťou originálu, z ktorých každá zo Zmluvných strán dostane po 1 vyhotovení.
 12. Lehota na prijatie návrhu tejto Zmluvy Žiadateľom je 60 kalendárnych dní odo dňa jeho podpísania Prevádzkovateľom. Návrh tejto Zmluvy podpísaný Žiadateľom musí byť v uvedenej lehote doručený na adresu sídla Prevádzkovateľa uvedenú v úvode tejto Zmluvy. Uplynutím tejto lehoty návrh na uzatvorenie Zmluvy zaniká a Prevádzkovateľ ním nie je viazaný. V prípade akýchkoľvek zmien prípadne doplnení návrhu tejto Zmluvy Žiadateľom, sa takto upravený návrh bude považovať za nový návrh Zmluvy, ktorým Prevádzkovateľ nebude viazaný.
 13. Zmluvné strany vyhlasujú, že ich zmluvná voľnosť nie je obmedzená, túto Zmluvu uzavreli na základe ich slobodnej vôle, Zmluva nebola uzavretá v tiesni a za nápadne nevýhodných podmienok, Zmluvu si prečítali, jej obsahu rozumejú a na znak súhlasu ju podpisujú.

- 8. 06. 2017

V Bratislave dňa

V Dunajskej Stredě dňa

Prevádzkovateľ:

Žiadateľ:

Západoslovenská distribučná, a.s.:

Buant, s.r.o.:

podpis: _____
 meno: Ing. Miloš Nagy
 funkcia: vedúci úseku riadenia prevádzky a rozvoja DS

podpis: _____
 meno: Marian Bugár
 funkcia: konateľ

podpis: _____
 meno: Ing. Peter Procházka
 funkcia: vedúci úseku správy energetických zariadení

Západoslovenská distribučná, a.s.
 63
 BRATISLAVA

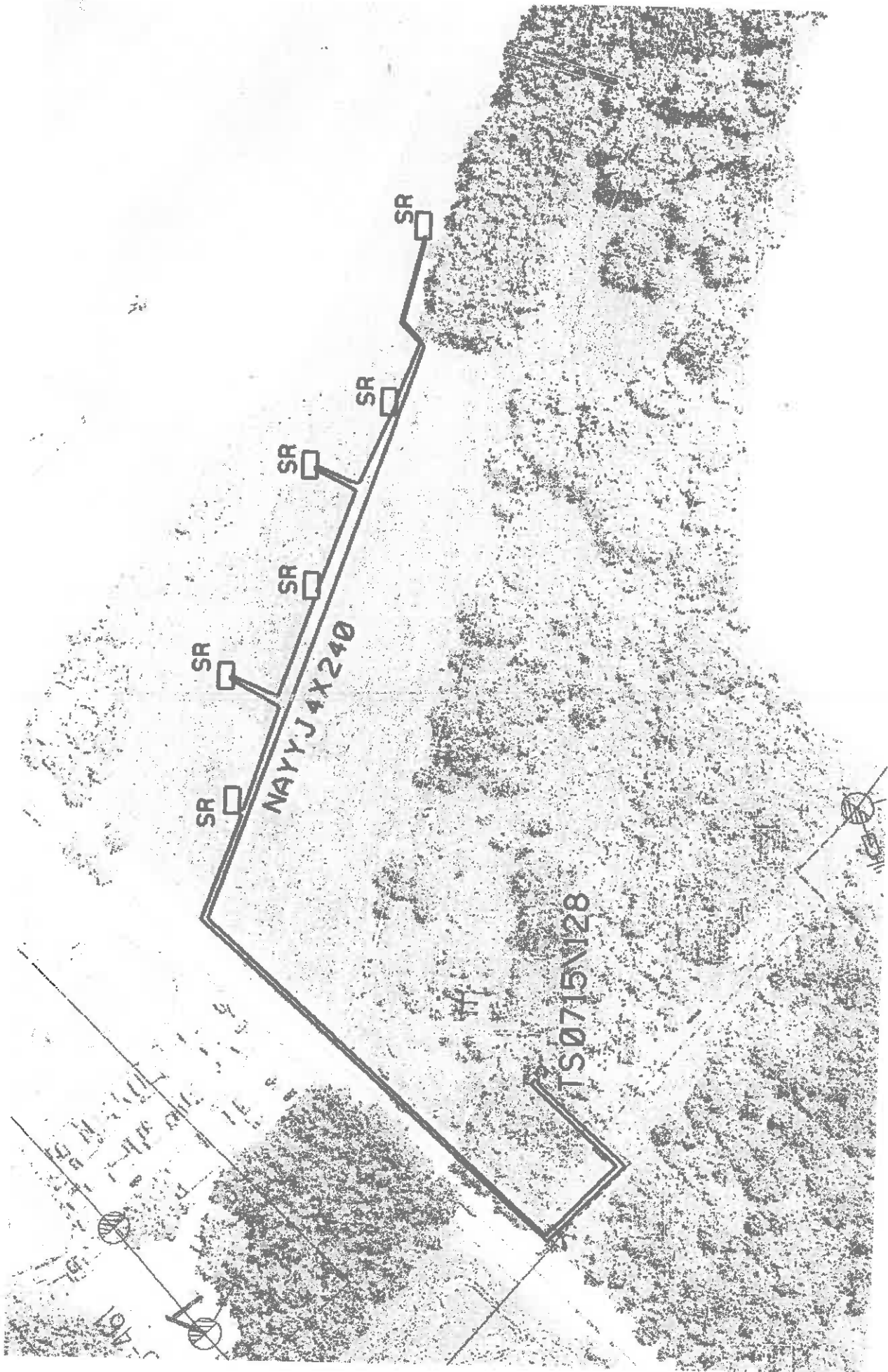

277/2017

PLNOMOCENSTVO

Spoločnosť Západoslovenská distribučná, a.s., so sídlom Čulenova 6, 816 47 Bratislava, zapísaná v Obchodnom registri Okresného súdu Bratislava I, oddiel: Sa, vložka číslo: 3879/B, IČO: 36 361 518, (ďalej len „splnomocniteľ“)

týmto splnomocňuje

spoločnosť Buant s.r.o., so sídlom Nový rad 20/273, 930 12 Ohrady, zapísanú v Obchodnom registri Okresného súdu Trnava, oddiel Sro, vložka číslo: 29171/T, IČO 46 615 181 (ďalej len „splnomocnenec“), aby zastupoval splnomocniteľa v konaniach pred príslušným stavebným úradom, a to v územnom konaní o vydanie rozhodnutia o umiestnení stavby a v stavebnom konaní o vydanie stavebného povolenia, potrebných pre povolenie stavby elektroenergetického zariadenia splnomocniteľa „Dunajská Streda-Technická vybavenosť v lokalitách Z90A a Z90B “ na pozemkoch v katastrálnom území Dunajská Streda a Malé Blahovo, ktorú bude splnomocniteľ budovať na základe Zmluvy o spolupráci č. 1713500027-ZoS uzavretej medzi splnomocniteľom a splnomocnencom dňa 12.06.2017, a aby v súvislosti s uvedeným v mene splnomocniteľa podpisoval, podával a preberal všetky dokumenty, žiadosti, návrhy a iné podania na to potrebné.

Splnomocnenec nie je oprávnený poverovať tretie osoby a udeliť plnomocnenstvo tretím osobám a/alebo externým právnym zástupcom na konanie v mene splnomocniteľa v rozsahu tohto plnomocnenstva.

Splnomocnenec na základe tohto plnomocnenstva nie je oprávnený scudzovať, alebo iným spôsobom nakladať s majetkom splnomocniteľa, prijímať a vystavovať záruky, zmenky, šeky alebo iné cenné papiere.

Toto plnomocnenstvo stráca platnosť dňa 11.06.2020.

V Bratislave, dňa 31.07.2017

Za splnomocniteľa:



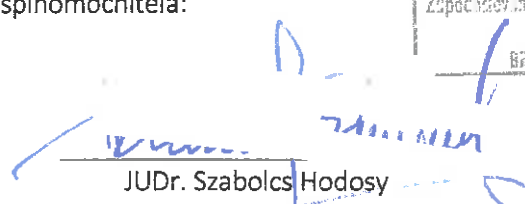

JUDr. Szabolcs Hodosy
vedúci úseku riadenia investícií
Západoslovenská distribučná, a.s.

Ing. Xénia Albertová
vedúca riadenia vlastníckych vzťahov
Západoslovenská distribučná, a.s.

Splnomocnenec plnomocnenstvo v plnom rozsahu prijíma:

V Ohradoch, dňa 08.08.2017

Marián Bugár
konateľ
Buant s.r.o